

OUT
OF
THE
SWITCH



alphaplate

AUTHENTIC

L'AMBIZIONE DI CHI GUARDA LONTANO

L'anima delle nostre collezioni affonda le sue radici tra le onde del mare, nella solitudine armoniosa e autentica di spazi sconfinati, cullata dai suoni della vita marina, dai suoi slanci luminosi in superficie e quelli più nascosti, immersi nella silenziosa profondità degli abissi incontaminati. Lo spirito di Alphaplate ha solcato i mari in yacht lussuosi, impreziosendo pareti e supporti di ambienti eleganti su mari cristallini e attraversando ORIZZONTI mozzafiato, imponendosi nel tempo come punto di riferimento e ispirazione nel settore nautico. Viaggio dopo viaggio, ciò che era nato per essere destinato al mare e a prestigiose imbarcazioni di lusso ha iniziato a far parte di un sogno più ampio e di un desiderio ambizioso: esplorare nuovi SPAZI e dare nuove espressioni all'esclusività di un'esperienza visionaria. Alphaplate nasce così, da un'intuizione "Out Of The Switch" in cui l'eleganza marina lascia le onde e diviene parte integrante dell'armonia domestica.



INTRO

INDICE

QPLATE

KPLATE

HPLATE

CONTAMINAZIONI

YPLATE

YPLATE67

PRESE

MATERIALI

FINITURE

SPECIFICHE

INDICE



INTRO

INDICE

QPLATE

KPLATE

HPLATE

CONTAMINAZIONI

YPLATE

YPLATE67

PRESE

MATERIALI

FINITURE

SPECIFICHE

INDICE

Dopo averla vissuta, amata e compresa abbiamo deciso di raccogliere tutta l'esperienza maturata sul mare e portarla nell'intimità degli ambienti domestici con delle collezioni di pulsantiere che esprimessero in ogni dettaglio il Made in Italy, marchio universalmente riconosciuto di Eccellenza. La qualità assoluta dei materiali, gli artigiani che le lavorano, la versatilità di un design innovativo, audace, l'affidabilità che sintetizzano la tradizione secolare. La ricerca lunga e ragionata, mai ultimata ma che si è spinta audaci ma affannosa, in cerca di un prodotto che rappresentasse un'esperienza tattile sensoriale del tutto nuova, con una funzionalità e una praticità all'altezza delle emozioni in grado di suscitare. Volevamo che un oggetto comune di uso quotidiano si trasformasse in un'opera di design. Una sfida squisitamente italiana per ispirare ed incuriosire le nuove generazioni, traghettandole verso una nuova sensibilità stilistica ed imprenditoriale.

**MADE IN
ITALY**



INTRO

INDICE

QPLATE

KPLATE

HPLATE

CONTAMINAZIONI

YPLATE

YPLATE67

PRESE

MATERIALI

FINITURE

SPECIFICHE

INDICE

Una visione fuori dagli schemi
e un prodotto che guarda
lontano e diventa il faro
di una nuova idea di lusso.



un catalogo di opzioni in cui riconoscere le proprie sfumature e riprodurle in un prodotto di uso quotidiano a cui abbiamo dato una nuova dignità e di prestigio, eleggendolo di fatto ad oggetto di design funzionale. Le nostre collezioni sono nate per dare una risposta sentita ad una richiesta silenziosa perché forseritenuta finora irrealizzabile: fondere praticità, estetica, qualità, innovazione, tradizione. Una risposta che ora c'è.

Abbiamo dedicato attenzione alla customizzazione delle linee rendendole versatili e disponibili in un'ampissima gamma di finiture e possibilità di configurazione. La nostra idea è regalare una voce unica ad ogni ambiente, offrire

INTRO

INDICE

QPLATE

KPLATE

HPLATE

CONTAMINAZIONI

YPLATE

YPLATE67

PRESE

MATERIALI

FINITURE

SPECIFICHE

◀ INDICE ▶

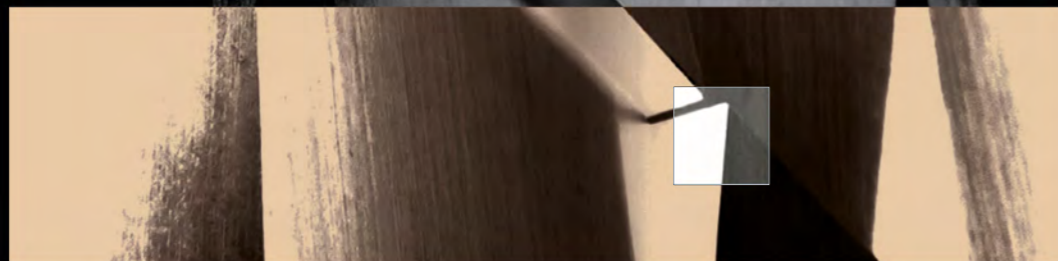

2 INTRO

9 INDICE

12 QPLATE

22 KPLATE

30 HPLATE

40 CONTAMINAZIONI

48 YPLATE

54 YPLATE 67

58 PRESE

60 MATERIALI

64 FINITURE

72 SPECIFICHE

Un viaggio nel design, dove la funzionalità diventa un'esperienza multisensoriale. Collezioni originali, evoluzioni intrise di un carattere unico per un lusso che sa essere discreto e che è il risultato di uno studio paziente, di una sperimentazione coraggiosa e di una visione che ha puntato ad un unico obiettivo: l'eccellenza.

ALPHA PLATE

COLLECTION



INTRO

INDICE

QPLATE

KPLATE

HPLATE

CONTAMINAZIONI

YPLATE

YPLATE67

PRESE

MATERIALI

FINITURE

SPECIFICHE

◀ INDICE ▶

QPLATE



INTRO

INDICE

QPLATE

KPLATE

HPLATE

CONTAMINAZIONI

YPLATE

YPLATE67

PRESE

MATERIALI

FINITURE

SPECIFICHE

◀ INDICE ▶

EXPERIENZE

LA DELICATEZZA DI UN'ESTETICA
CONCRETA, L'ABBRACCIO
ARMONIOSO TRA TASTI
E STRUTTURA CHE LI ACCOGLIE.

INTRO

INDICE

QPLATE

KPLATE

HPLATE

CONTAMINAZIONI

YPLATE

YPLATE67

PRESE

MATERIALI

FINITURE

SPECIFICHE

INDICE

QPLATE

Particolari e forme
che ridefiniscono lo stile
di un ambiente.

La superficie liscia e i tasti a filo a forma di mezzaluna impreziosiscono la cornice smussata donando morbidezza ad un elemento che esprime il suo fascino con discrezione, con una personalizzazione totale di colori e pulsanti a renderla ancora più attraente. Una grazia ricercata che non oscura la funzionalità, con la retroilluminazione delle icone a suggellare un connubio perfetto tra estetica e praticità.

EMOTIONS

PROGETTATA
PER EMOZIONARTI.



INTRO

INDICE

QPLATE

KPLATE

HPLATE

CONTAMINAZIONI

YPLATE

YPLATE67

PRESE

MATERIALI

FINITURE

SPECIFICHE

◀ INDICE ▶

EXTREME VERSATILITY

INTRO

INDICE

QPLATE

KPLATE

HPLATE

CONTAMINAZIONI

YPLATE

YPLATE67

PRESE

MATERIALI

FINITURE

SPECIFICHE

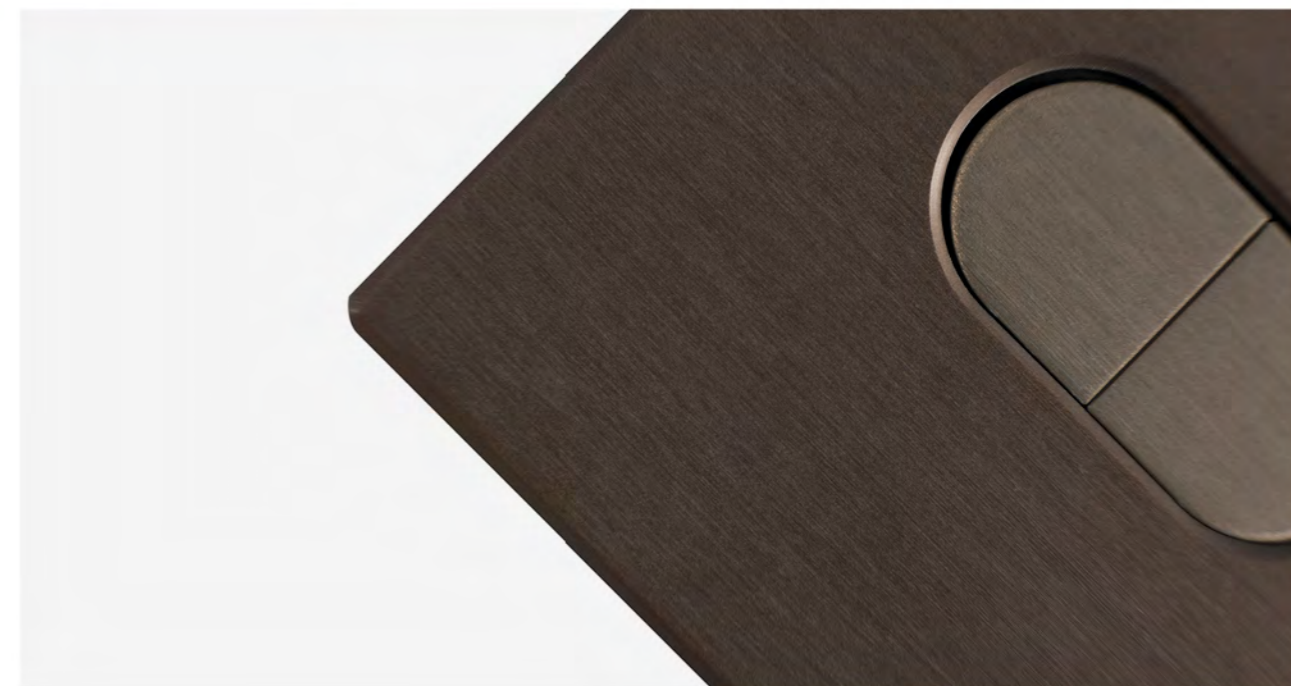
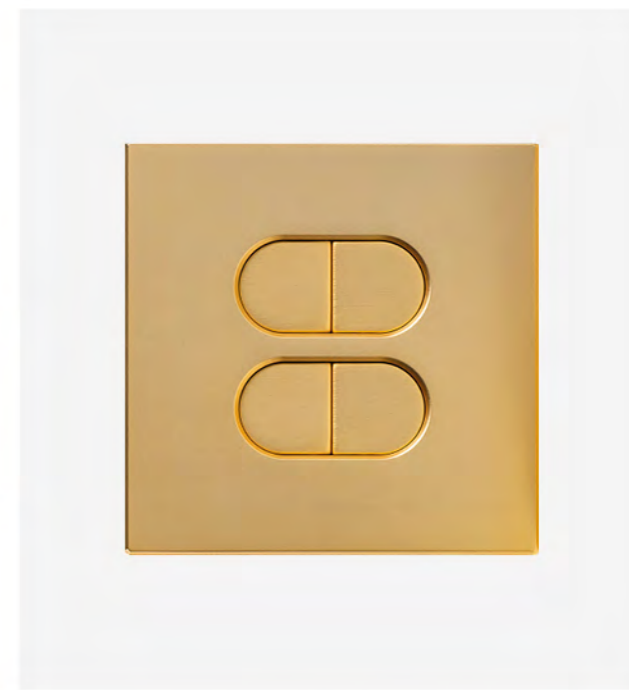

CREATIVITY

UN'ESSENZA DISTINTIVA ED
UNA FORTE IDENTITÀ: IL RISULTATO
DI UN INSTANCABILE IMPEGNO
NELLA RICERCA.

INTRO

INDICE

QPLATE

KPLATE

HPLATE

CONTAMINAZIONI: 150x20 mm

YPLATE

YPLATE67

PRESE

MATERIALI

FINITURE

SPECIFICHE

INDICE

Il premio Yachtica Design & Innovation prize, è nato da una stretta collaborazione con l'Istituto ISIA di Firenze nel 2019/2020. L'obiettivo è stato quello di investire e far crescere i nuovi designer della generazione Z sull'idea di "Alto Artigianato". Dove il concetto di lusso si basa su una produzione più colta, ricercata a livello qualitativo, spesso custom limited. In seguito ad un minuzioso lavoro di ricerca, la classe di Design del Prodotto ha avanzato interessanti proposte di cui vincente è risultata la proposta "Gemma" di Fabiola Pignatelli."

KPLATE

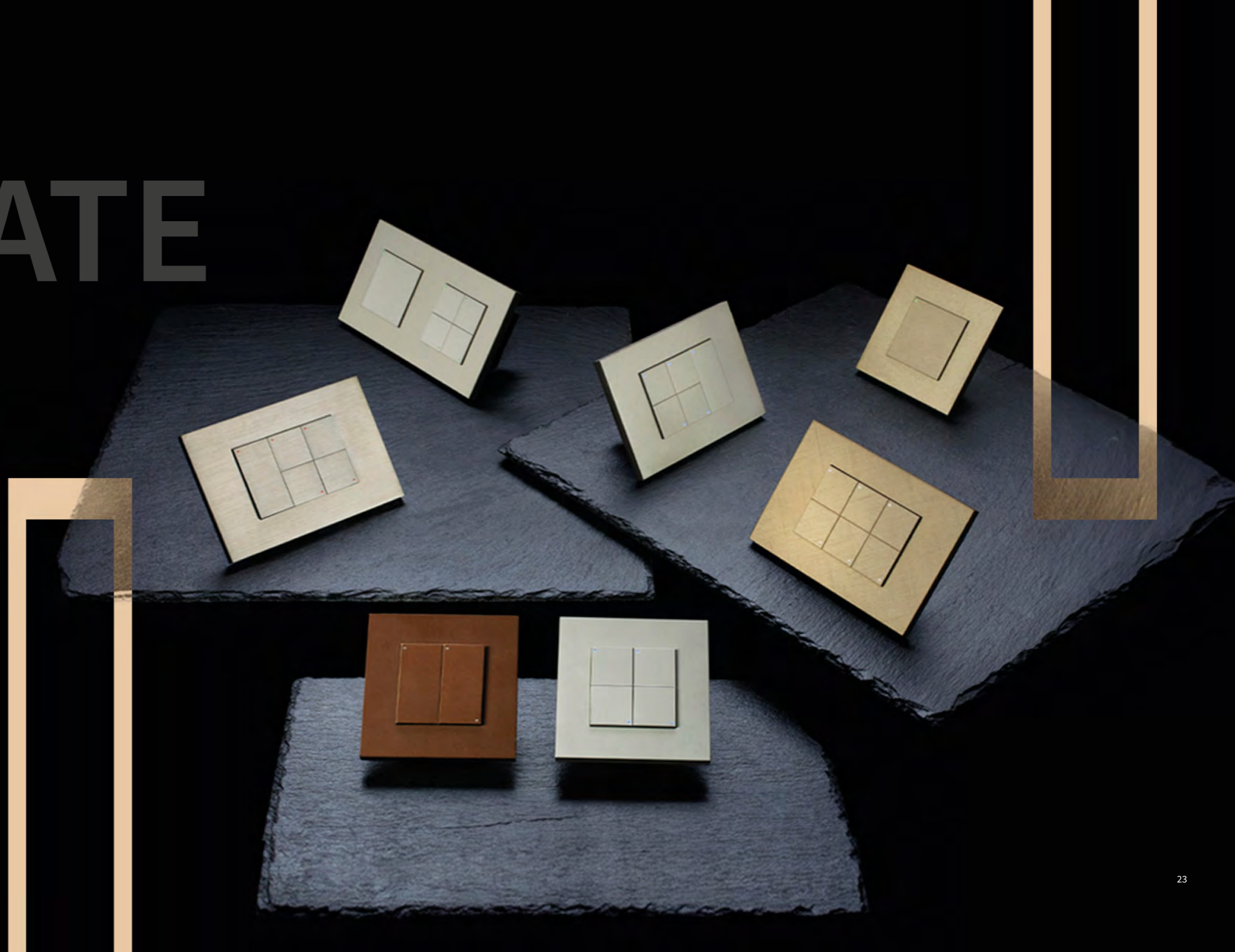

INTRO

INDICE

QPLATE

KPLATE

HPLATE

CONTAMINAZIONI

YPLATE

YPLATE67

PRESE

MATERIALI

FINITURE

SPECIFICHE

⟨ INDICE ⟩

DIFFERENT

L'UNICITÀ DI UN'INTUIZIONE
CHE PUOI RICONOSCERE
AD OCCHI CHIUSI:
È SUFFICIENTE SFIORARLA.

INTRO

INDICE

QPLATE

KPLATE

HPLATE

CONTAMINAZIONI

YPLATE

YPLATE67

PRESE

MATERIALI

FINITURE

SPECIFICHE

INDICE

KPLATE

Evoluzione tra tecnologia
e design.

La robustezza di un prodotto che riesce a comunicare affidabilità e resistenza e al tempo stesso delicatezza ed eleganza, donando personalità ad ogni ambiente. I tasti soft touch rendono la sensazione tattile protagonista, trasformando un gesto ordinario in un'esperienza estetica improvvisa e sorprendente. La versatilità di una personalizzazione estrema che comprende forme e colori, la sicurezza di ritrovarne inalterata l'anima in ogni combinazione.



I < FEELING

SFIORA UN UNIVERSO
DI SENSAZIONI.

INTRO

INDICE

QPLATE

KPLATE

HPLATE

CONTAMINAZIONI

YPLATE

YPLATE67

PRESE

MATERIALI

FINITURE

SPECIFICHE



< INDICE >



- INTRO
- INDICE
- QPLATE
- KPLATE**
- HPLATE
- CONTAMINAZIONI
- YPLATE
- YPLATE67
- PRESE
- MATERIALI
- FINITURE
- SPECIFICHE

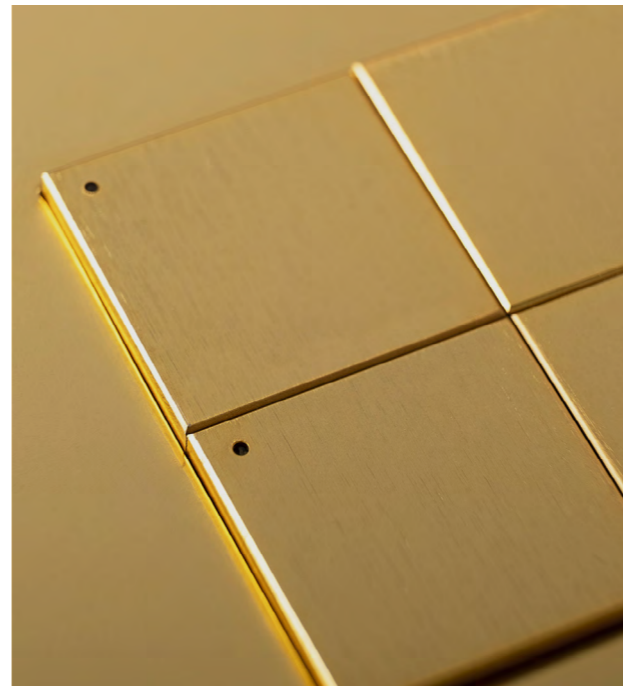
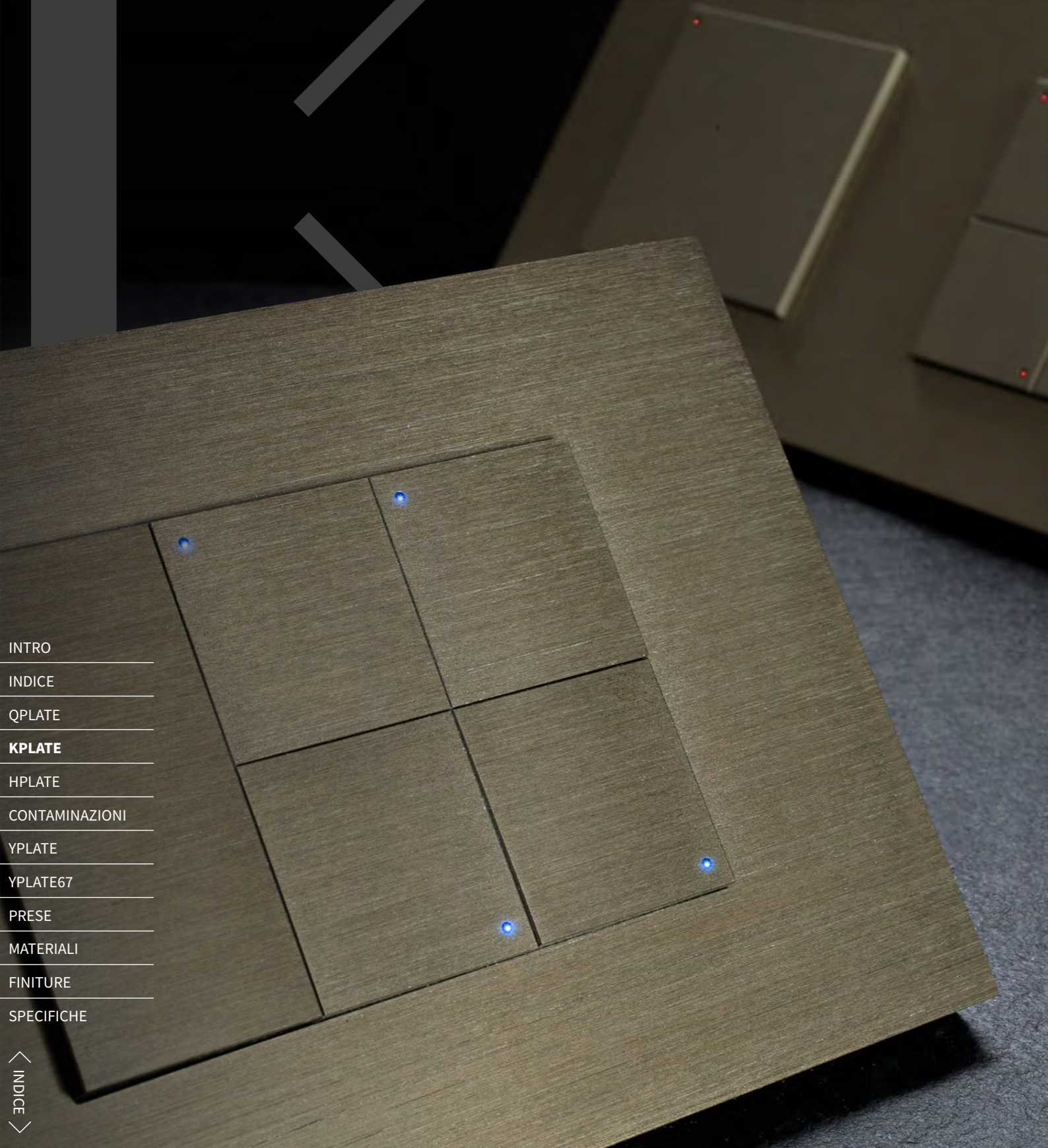

H HPLATE

INFINITE OPZIONI CHE SANNO
ADEGUARSI AL TUO STILE
E AI TUOI DESIDERI.

INTRO

INDICE

QPLATE

KPLATE

HPLATE

CONTAMINAZIONI

YPLATE

YPLATE67

PRESE

MATERIALI

FINITURE

SPECIFICHE

◀ INDICE ▶

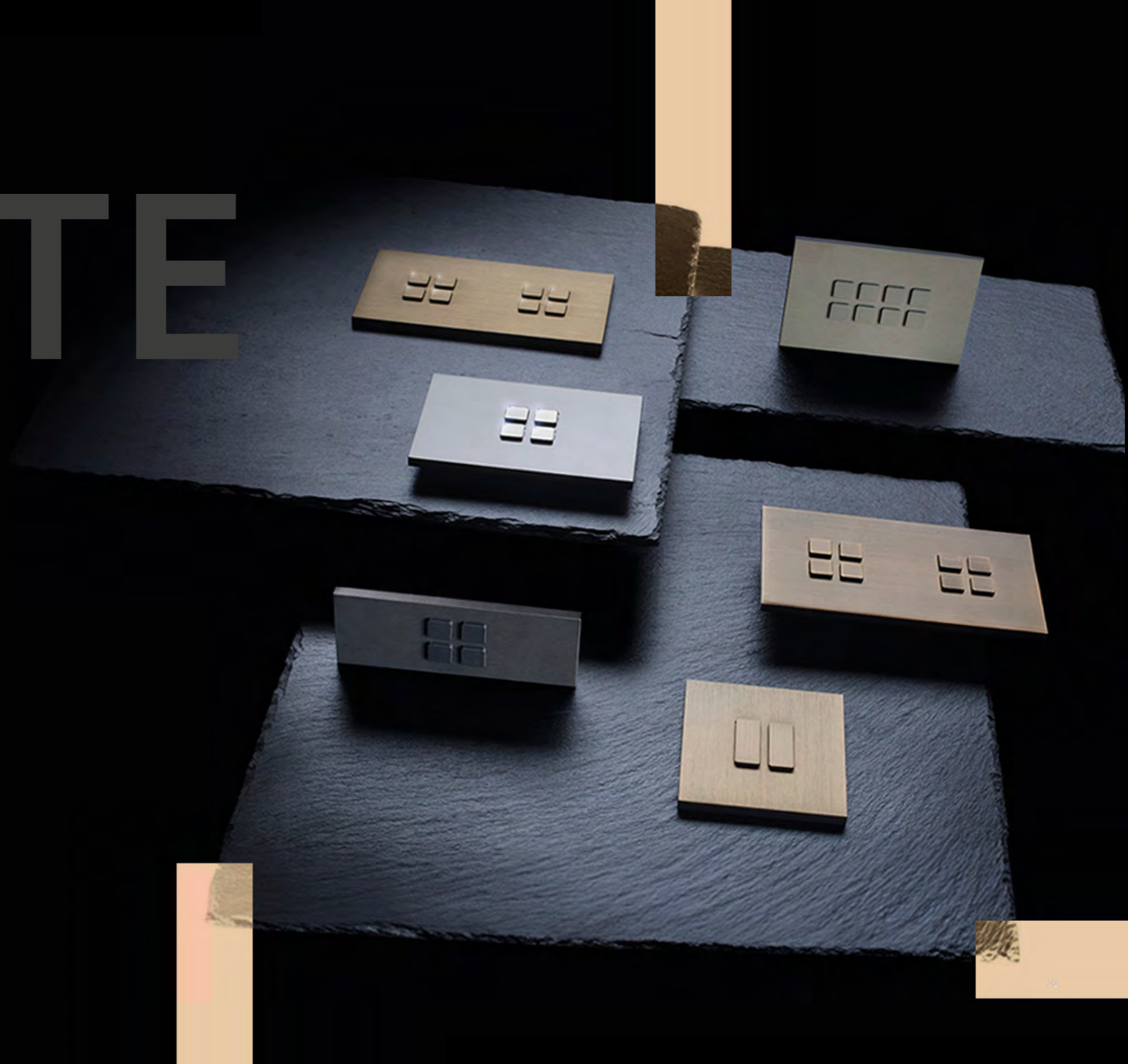

INTRO

INDICE

QPLATE

KPLATE

HPLATE

CONTAMINAZIONI

YPLATE

YPLATE67

PRESE

MATERIALI

FINITURE

SPECIFICHE

INDICE

GLI SPAZI RISTRETTI SONO SEMPRE
STATI UN OSTACOLO PER UN DESIGN
DI QUALITÀ. ORA NON PIÙ.

La fluidità delle linee scorre lungo la superficie,
amalgamandosi con i pulsanti, creando un'esperienza
multisensoriale unica, piacevole e sorprendente.
L'accensione è accompagnata da un feedback luminoso
che può esprimersi con un'illuminazione puntuale o con
una suggestiva retroilluminazione a fungo.

HPLATE

Idee che donano al lusso
prospettive diverse

H CUSTOMIZE

L'IMBARAZZO DELLA SCELTA.

INTRO

INDICE

QPLATE

KPLATE

HPLATE

CONTAMINAZIONI

YPLATE

YPLATE67

PRESE

MATERIALI

FINITURE

SPECIFICHE

◀
INDICE
▶



- INTRO
- INDICE
- QPLATE
- KPLATE
- HPLATE**
- CONTAMINAZIONI
- YPLATE
- YPLATE67
- PRESE
- MATERIALI
- FINITURE
- SPECIFICHE

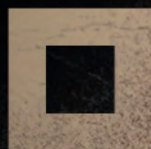

LA VERSATILITÀ DI FORME E COLORI,
 FINITURE SPECIALI, PERSONALIZZAZIONE
 TOTALE DEI PULSANTI PER UNA
 CONFIGURAZIONE CHE SA ASCOLTARE
 LA VOCE DELLA TUA PERSONALITÀ.



Tasti di ogni forma, dalle linee più sinuose a quelle più decise, nel numero e con il tipo di backlit più congeniale alle tue esigenze per una personalizzazione che copra ogni dettaglio.





- INTRO
- INDICE
- QPLATE
- KPLATE
- HPLATE**
- CONTAMINAZIONI
- YPLATE
- YPLATE67
- PRESE
- MATERIALI
- FINITURE
- SPECIFICHE

HPLATE SLIM

INDICE

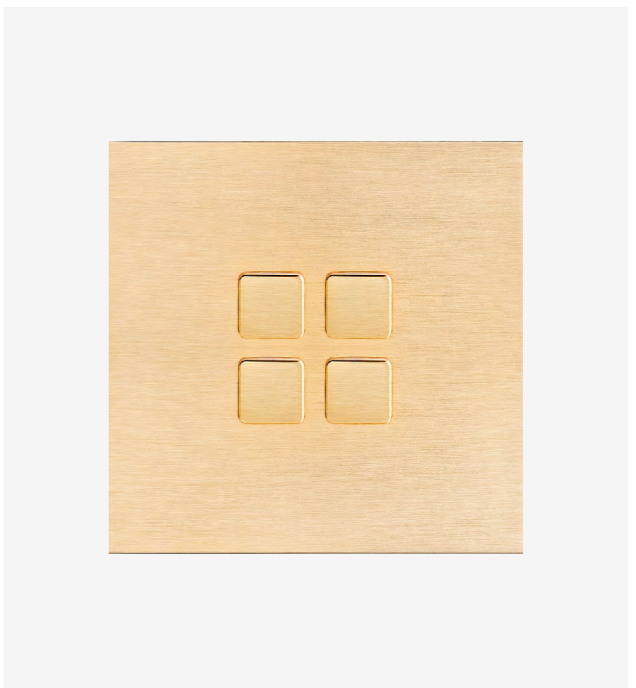

CONTAMINAZIONI

ORIGINI DIFFERENTI, PERCORSI
E STORIE DIVERSE PER UN INCONTRO
RIVOLUZIONARIO.



INTRO

INDICE

QPLATE

KPLATE

HPLATE

CONTAMINAZIONI

YPLATE

YPLATE67

PRESE

MATERIALI

FINITURE

SPECIFICHE

INDICE

in collaborazione con

DiamArt[®]
Micro Diamond Surfaces

INTRO

INDICE

QPLATE

KPLATE

HPLATE

CONTAMINAZIONI

YPLATE

YPLATE67

PRESE

MATERIALI

FINITURE

SPECIFICHE

INDICE

FORME GEOMETRICHE PIEGATE
ALL'ISTINTO DI UN'ISPIRAZIONE
CHE UNISCE MONDI LONTANI.

PRECIOUS

Dalla collaborazione con Diamond Art nasce un prodotto innovativo e di enorme prestigio che definisce un nuovo capitolo del lusso. Trecento fori personalizzabili con micro-diamanti di diversi colori arricchiscono la superficie trasformandola in una tela di giochi di luce e di riflessi. Ogni esemplare è certificato con valutazione dei carati e qualità di micro-diamanti, per una perfezione che sorprende.

DIAMOND

UN GIOIELLO CHE CONQUISTA
IL TUO SGUARDO.

INTRO

INDICE

QPLATE

KPLATE

HPLATE

CONTAMINAZIONI

YPLATE

YPLATE67

PRESE

MATERIALI

FINITURE

SPECIFICHE

◀
INDICE
▶

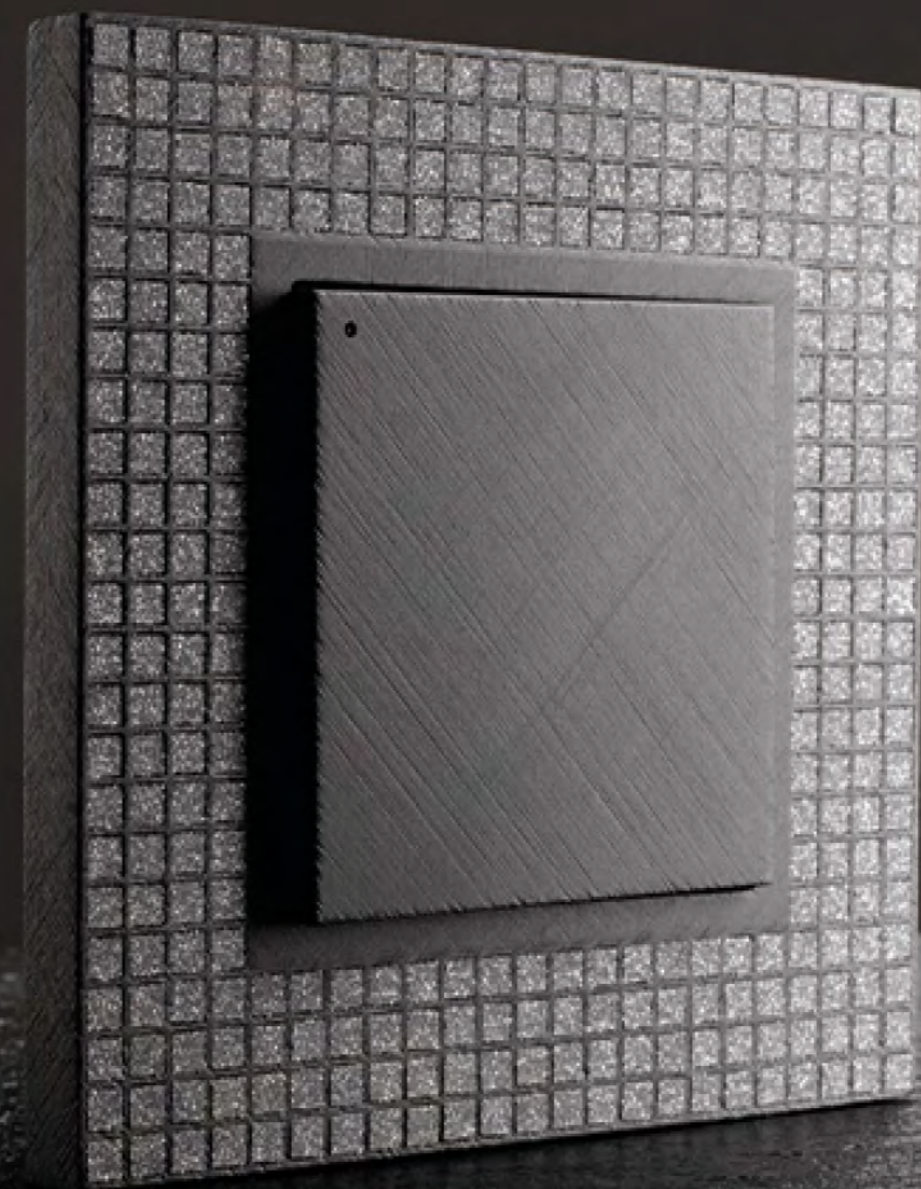

- INTRO
- INDICE
- QPLATE
- KPLATE
- HPLATE
- CONTAMINAZIONI**
- YPLATE
- YPLATE67
- PRESE
- MATERIALI
- FINITURE
- SPECIFICHE

DIAMOND

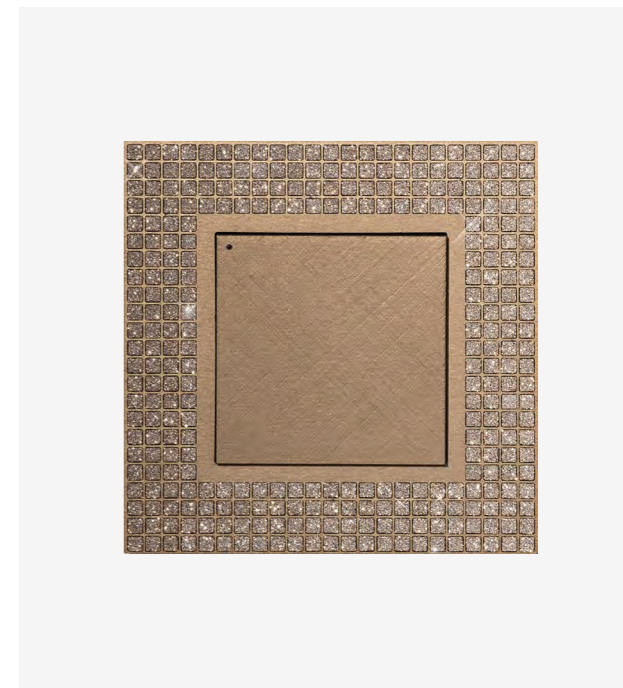
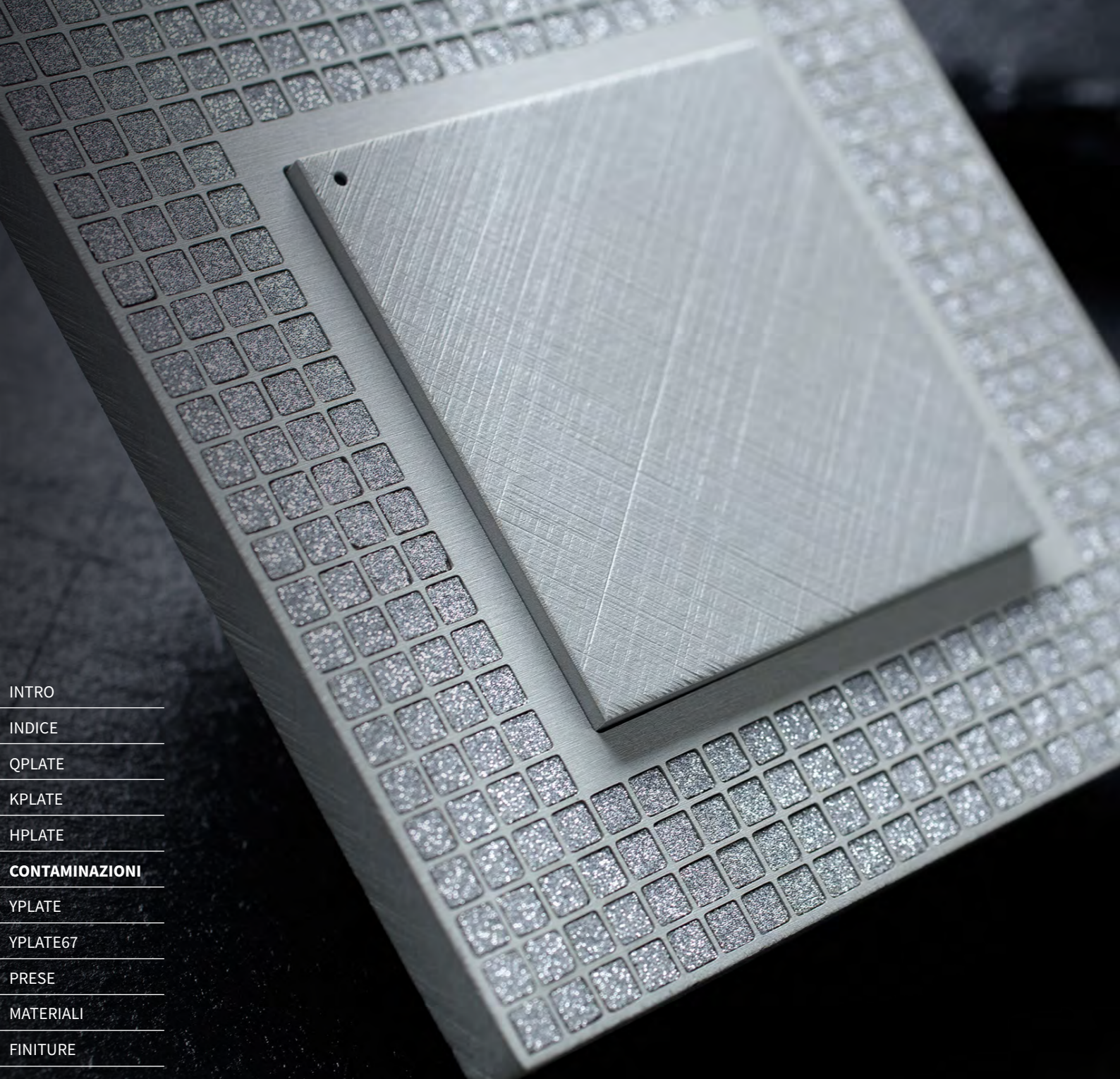

I YPLATE

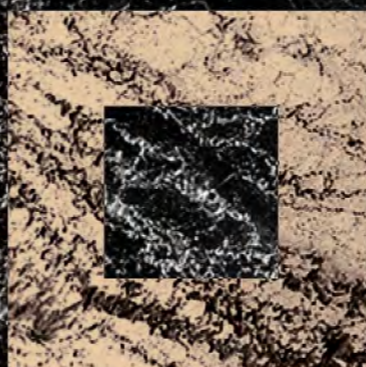

- INTRO
- INDICE
- QPLATE
- KPLATE
- HPLATE
- CONTAMINAZIONI
- YPLATE**
- YPLATE67
- PRESE
- MATERIALI
- FINITURE
- SPECIFICHE



YPLATE

Minimalismo ricercato per una performance superiore.

ESSENZIALE NELLA FORMA E NELLE DIMENSIONI, PERSONALIZZABILE IN OGNI PARTICOLARE E CON UNA SERIE DI ESCLUSIVI PORTAFRUTTI COORDINATI.



Design accattivante per un'affidabilità ulteriormente implementata da una lavorazione ad hoc che impedisce eventuali ossidazioni interne. Una robustezza che proviene dal mondo degli yacht di lusso, per cui la linea era stata originariamente ideata.

INTRO
INDICE
QPLATE
KPLATE
HPLATE
CONTAMINAZIONI
YPLATE
YPLATE67
PRESE
MATERIALI
FINITURE
SPECIFICHE

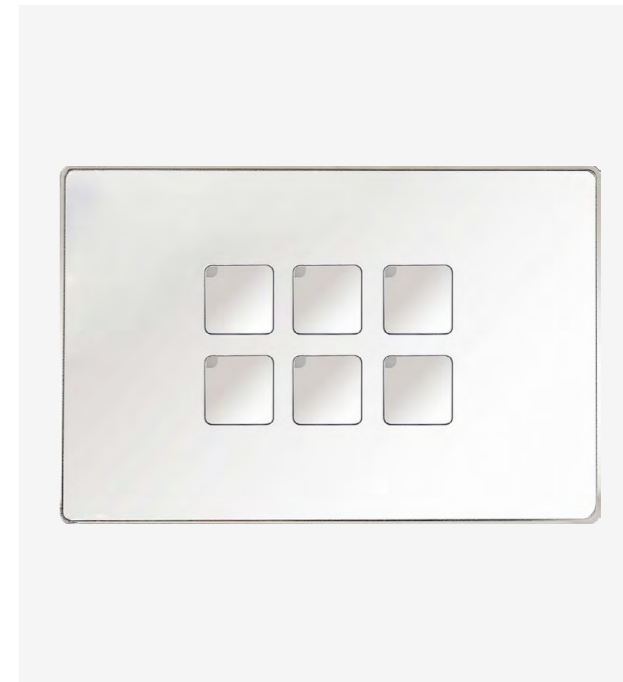

YPLATE67

ESALTA IL TUO STILE.
OVUNQUE.

INTRO

INDICE

QPLATE

KPLATE

HPLATE

CONTAMINAZIONI

YPLATE

YPLATE67

PRESE

MATERIALI

FINITURE

SPECIFICHE

◀
INDICE
▶

LA LINEA PERFETTA PER VIVERE
L'OUTDOOR CON IL GUSTO E L'ELEGANZA
DI UN INTERNO DI PRESTIGIO. FINITURE
PERSONALIZZABILI PER ESPRIMERE
LA TUA PERSONALITÀ ANCHE
NELL'ARREDAMENTO ESTERNO.



Zone benessere, spa e arredamenti esterni richiedono accessori con una solidità maggiore, qui assicurata da un'etichetta frontale dotata di altissima resistenza e totale impermeabilizzazione che isola efficacemente le componenti elettroniche.

- INTRO
- INDICE
- QPLATE
- KPLATE
- HPLATE
- CONTAMINAZIONI
- YPLATE
- YPLATE67**
- PRESE
- MATERIALI
- FINITURE
- SPECIFICHE

PRESE PLATES

INTRO

INDICE

QPLATE

KPLATE

HPLATE

CONTAMINAZIONI

YPLATE

YPLATE67

PRESE

MATERIALI

FINITURE

SPECIFICHE

◀ INDICE ▶

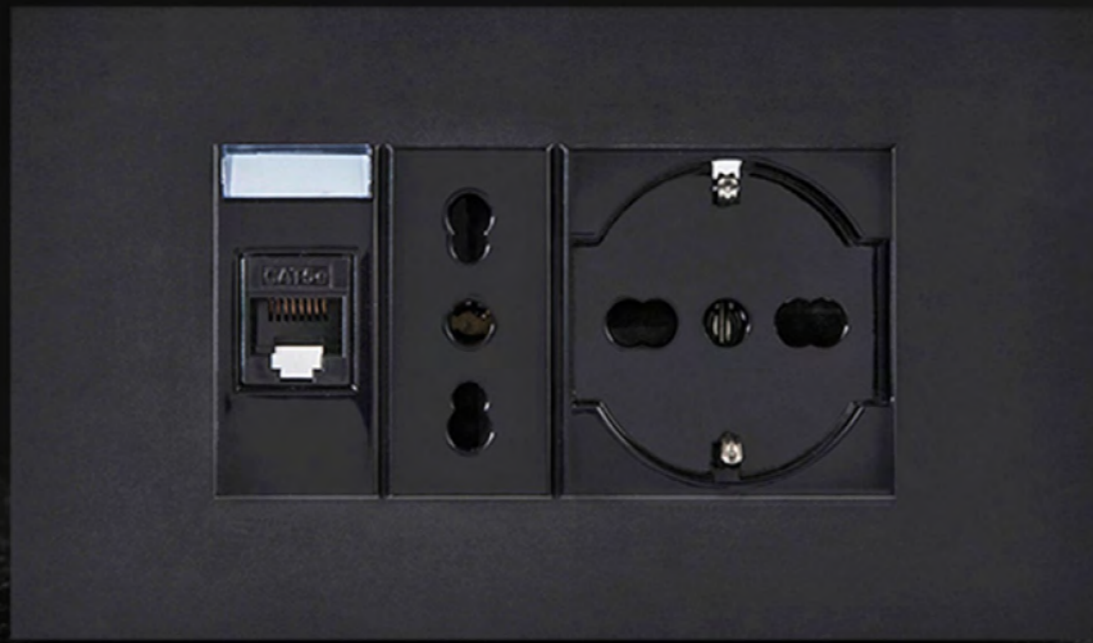

PRESE

Avvolgi la quotidianità
in una cornice perfetta.



MATERIALI



INTRO

INDICE

QPLATE

KPLATE

HPLATE

CONTAMINAZIONI

YPLATE

YPLATE67

PRESE

MATERIALI

FINITURE

SPECIFICHE

◀ INDICE ▶

ALLUMINIO

L'alluminio il suo simbolo chimico (Al) date le sue caratteristiche è il metallo più utilizzato, dopo il ferro, per la fabbricazione di milioni di prodotti. Tra le sue principali caratteristiche abbiamo:

INTRO

INDICE

QPLATE

KPLATE

HPLATE

CONTAMINAZIONI

YPLATE

YPLATE67

PRESE

MATERIALI

FINITURE

SPECIFICHE

INDICE



RICICLABILITÀ

L'alluminio può essere riciclato al 100% e infinite volte senza perdere le sue caratteristiche originali che rimangono invariate, anche a seguito di numerose fasi di riciclo, ovvero quando dall'essere alluminio primario il metallo acquista la definizione di "alluminio da riciclo" o "alluminio secondario". Riutilizzabile infinite volte e riciclabile al 100%. Produrre da zero l'alluminio, ha un costo energetico di 13 kWh/kg. La produzione di alluminio riciclato abbatte questo costo del 95%.



DUTTILITÀ E MALLEABILITÀ

L'alluminio è facilmente lavorabile e adatto a processi di lavorazione sia ad alte che a basse temperature.



AMAGNETISMO

La poca magnetizzabilità dei materiali usati nei nostri prodotti garantisce un rischio minimo di interferenze magnetiche indesiderate.



RESISTENZA ALLA CORROSIONE

L'alluminio è un materiale che si ossida immediatamente a contatto con l'aria creando sulla sua superficie una protezione esterna che lo rende particolarmente resistente all'acqua, al vento e ad alcune sostanze chimiche. Questa caratteristica lo rende il metallo più utilizzato dall'industria dei trasporti, dell'edilizia e delle costruzioni. Non richiede vernici protettive, caratteristica che incide positivamente nel peso complessivo dell'oggetto realizzato che risulta così essere più leggero.



LEGGEREZZA

A parità di volume, l'alluminio pesa circa 1/3 del rame e dell'acciaio.



ESTETICA

La facilità di rifinitura nelle più svariate tecniche, insieme alla sua luminosità, fa dell'alluminio il materiale perfetto per un catalogo dalle vaste opzioni.

FINITURE

INTRO

INDICE

QPLATE

KPLATE

HPLATE

CONTAMINAZIONI

YPLATE

YPLATE67

PRESE

MATERIALI

FINITURE

SPECIFICHE

◀ INDICE ▶



ANODIZZAZIONE

Anodizzazione o ossidazione anodica, applicabile esclusivamente sull'alluminio, è un processo elettrochimico non spontaneo attraverso cui viene a formarsi, sulla superficie dell'alluminio, uno strato protettivo in grado di rinforzarne la resistenza alla corrosione. Il trattamento di anodizzazione tecnica delle leghe di alluminio può essere fornito sia con il colore naturale dell'alluminio, sia colorato; viene richiesto anche per le sue doti estetiche quando l'aspetto visivo è un fattore decisivo che va preservato nel tempo. Lo scopo del trattamento di anodizzazione consiste in un miglioramento delle proprietà di durezza superficiale, di resistenza all'usura e all'abrasione e in una valorizzazione estetica del manufatto.

VERNICIATURA

La verniciatura è realizzata a spruzzo con vernici ad alta resistenza e trattamenti di fondo per ancoraggio al materiale metallico sottostante. Viene eseguita in ambiente protetto per evitare polveri e la vernice viene direttamente nebulizzata sulla superficie da trattare.

GALVANIZZAZIONE

Cromatura, Nichelatura, Bronzatura, Doratura

Processo industriale consistente nel ricoprire un manufatto metallico con uno strato sottile e fortemente aderente di un altro metallo allo scopo di proteggerlo dalla corrosione, ma anche un metodo efficace per aggiungere eleganti finiture metalliche a prodotti industriali, artistici o di design.

ANODIZED FINISHES

FINITURA OPACA

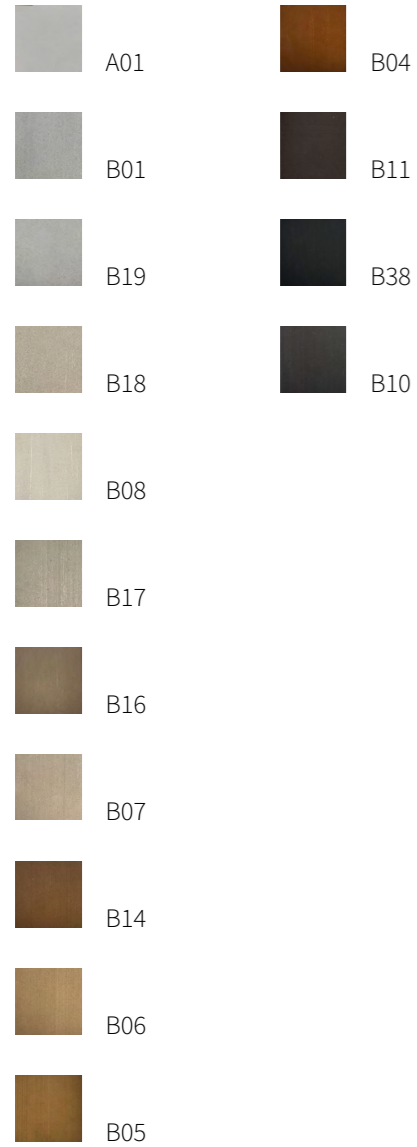

FINITURA LUCIDA

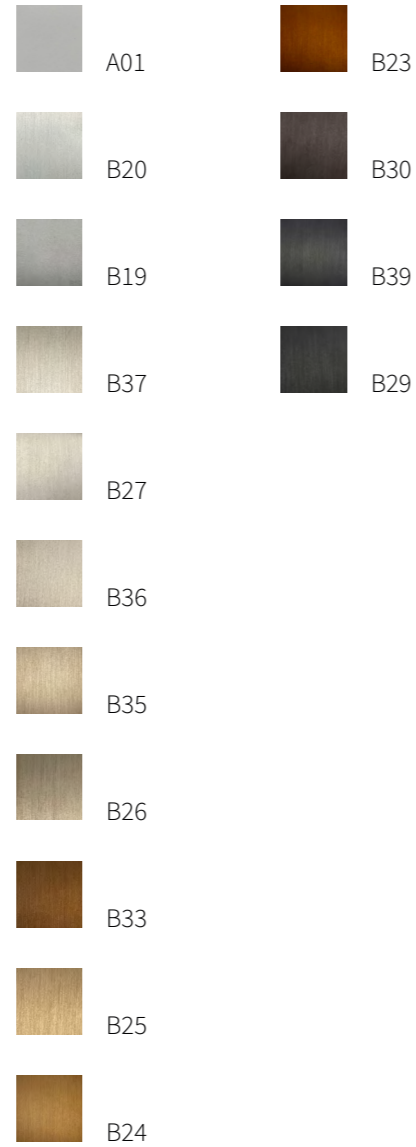

SPECIAL ANODIZED FINISHES

FINITURA OPACA

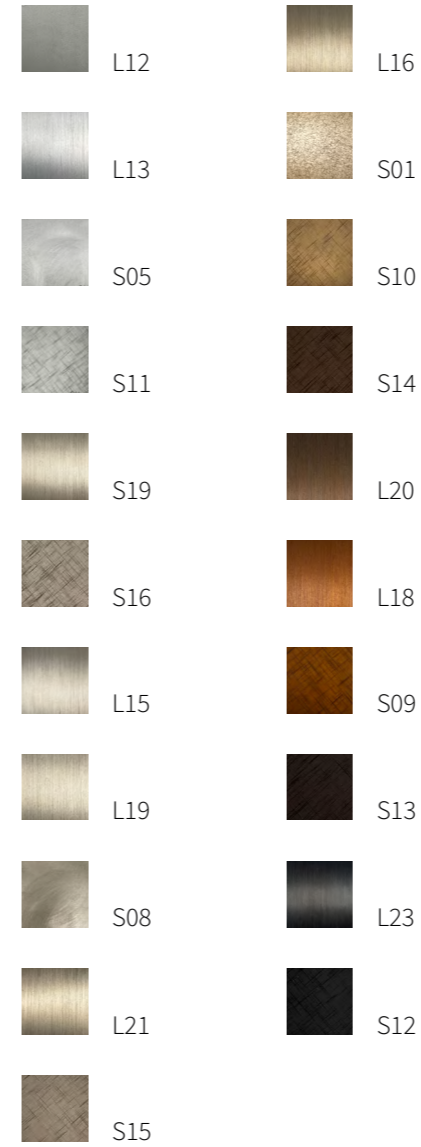

FINITURA LUCIDA

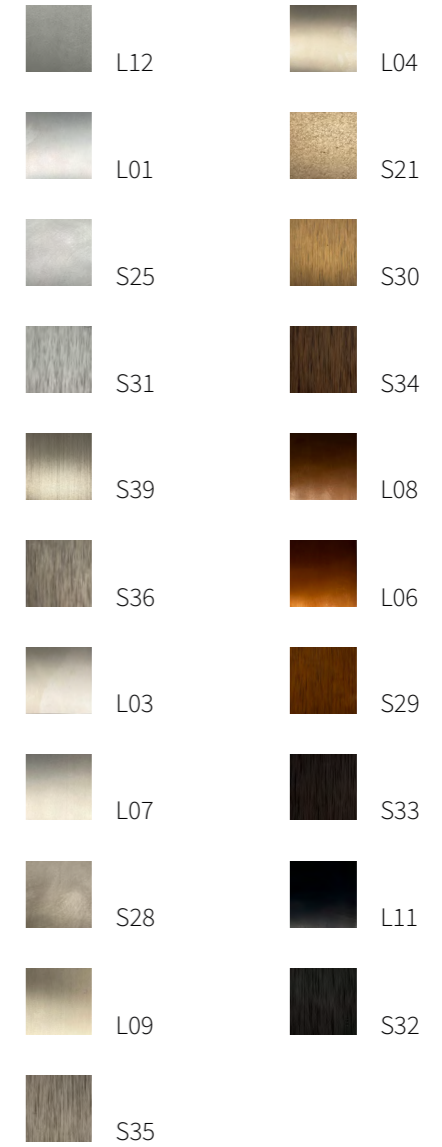

GALVANIC CHROME & GLIDING FINISHES

ART FINISHES

FINITURA

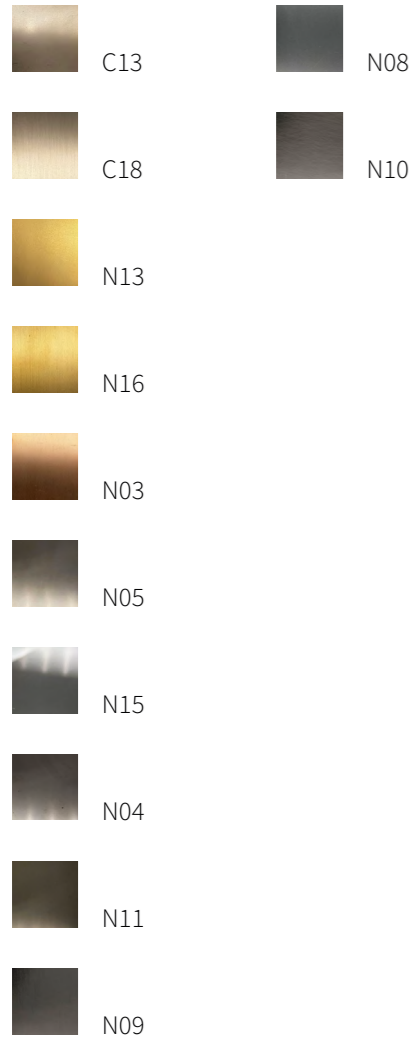

FINITURA



SPECIFICHE

TECNICHE



[INTRO](#)

[INDICE](#)

[QPLATE](#)

[KPLATE](#)

[HPLATE](#)

[CONTAMINAZIONI](#)

[YPLATE](#)

[YPLATE67](#)

[PRESE](#)

[MATERIALI](#)

[FINITURE](#)

[SPECIFICHE](#)

◀
INDICE
▶



plate

INFINITE COMBINAZIONI DI LAYOUT E PULSANTI

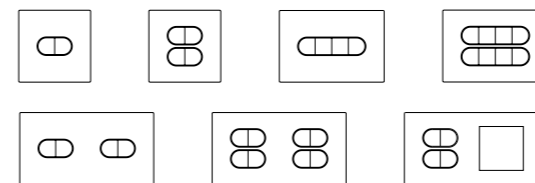

PULSANTI

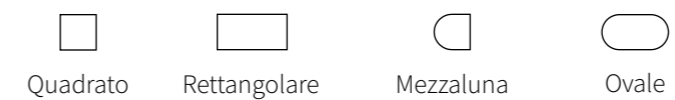

BACKLIT CON LED



Icone retrorilluminare

ICONE E SIMBOLI

Vasta gamma di icone e simboli retrorilluminati

MISURE DISPONIBILI



502

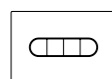

503

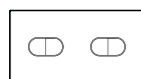

Q71

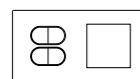

Q71 MIX

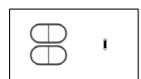

504 USB

PRESE

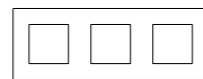
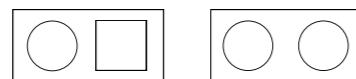
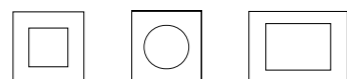

PERSONALIZZAZIONI

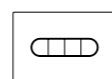

Angolo arrotondato
Contorno smussato
Contorno vivo

TECNOLOGIA



IN ARRIVO KNX



USB-C CARICATORI



Q/USB-C
2 502



Q/USB-C
2 503



Q/USB-C
4 Q71

QPLATE® 502

CARATTERISTICHE
MECCANICHE (MM)

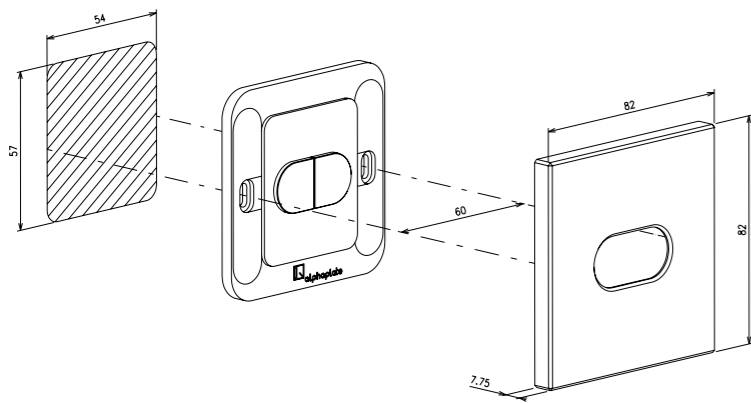

DIMENSIONE (MM)

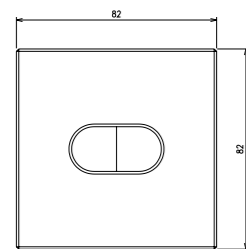

Vista frontale

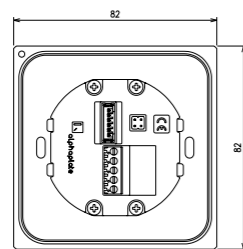

Passiva

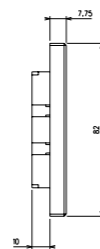

Vista laterale passiva

QPLATE® 502

CARATTERISTICHE
MECCANICHE (MM)

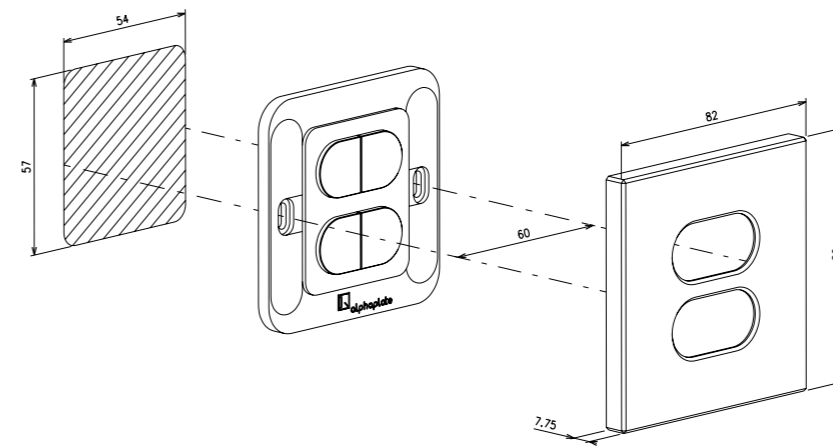

DIMENSIONE (MM)

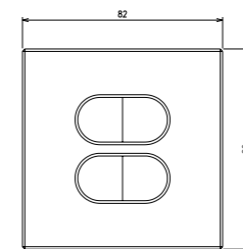

Vista frontale

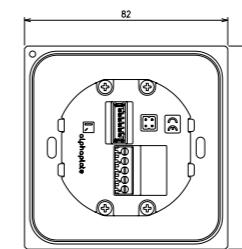

Passiva

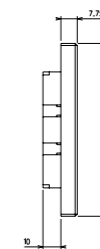

Vista laterale passiva

QPLATE® 503

CARATTERISTICHE
MECCANICHE (MM)

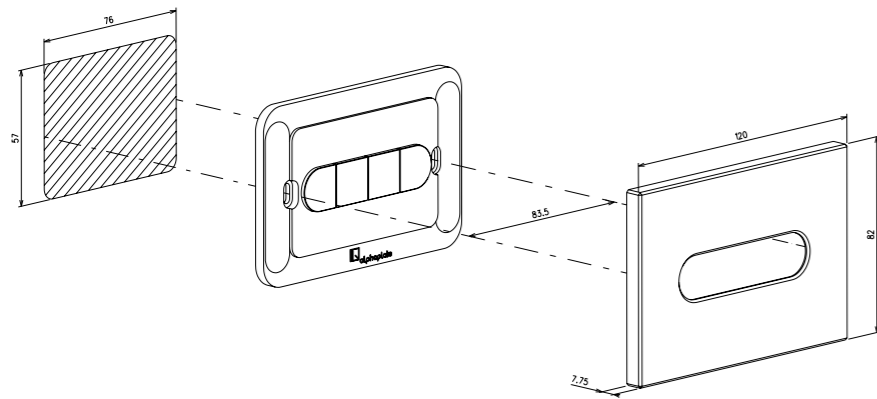

DIMENSIONE (MM)

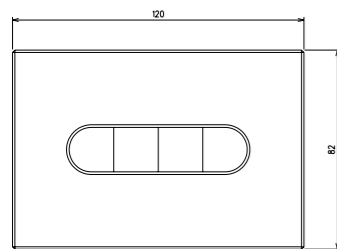

Vista frontale

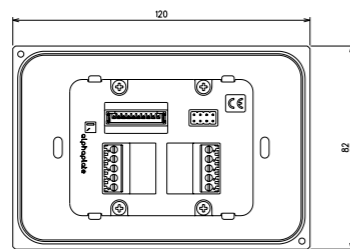

Passiva

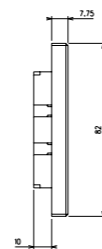

Vista laterale passiva

QPLATE® 503

CARATTERISTICHE
MECCANICHE (MM)

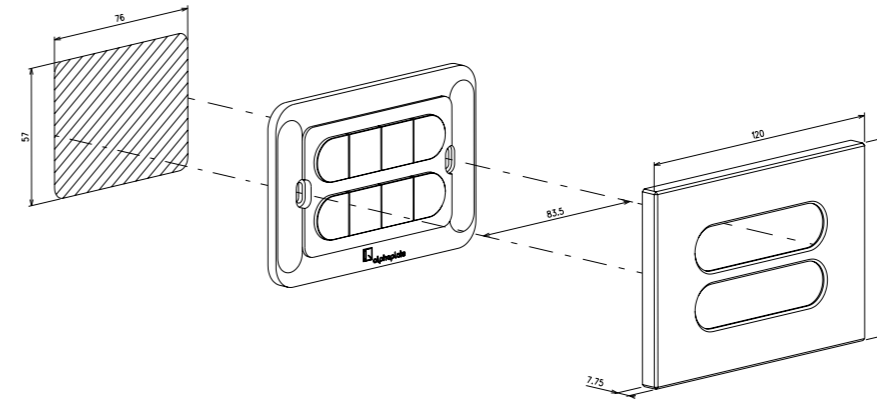

DIMENSIONE (MM)

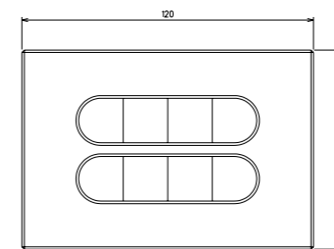

Vista frontale

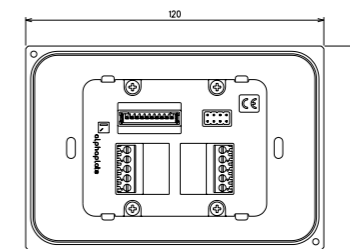

Passiva

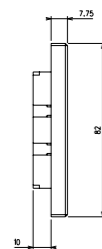

Vista laterale passiva

QPLATE® Q71

CARATTERISTICHE
MECCANICHE (MM)

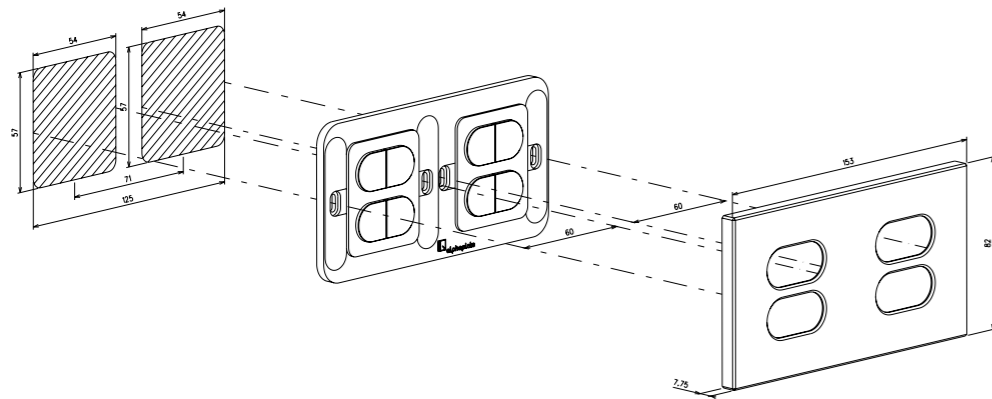

DIMENSIONE (MM)

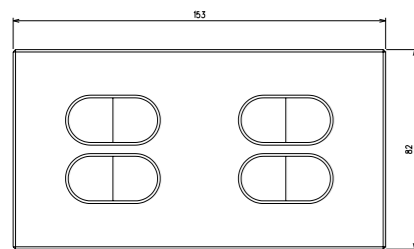

Vista frontale

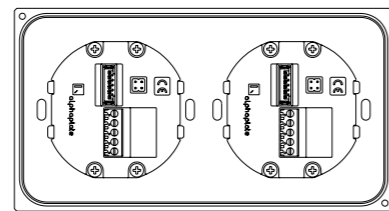

Passiva

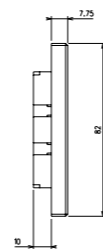

Vista laterale passiva

QPLATE® PRESE

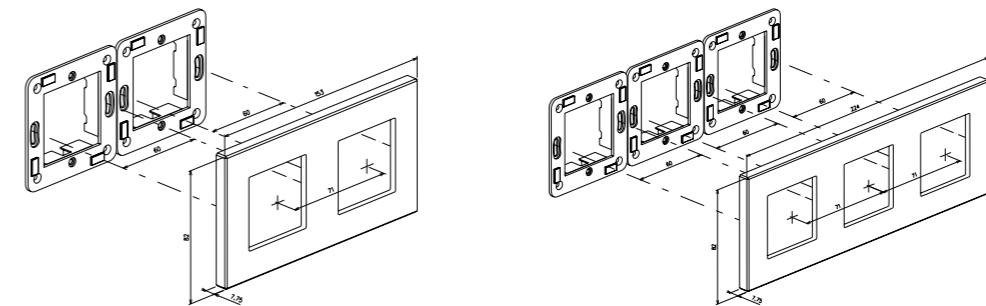
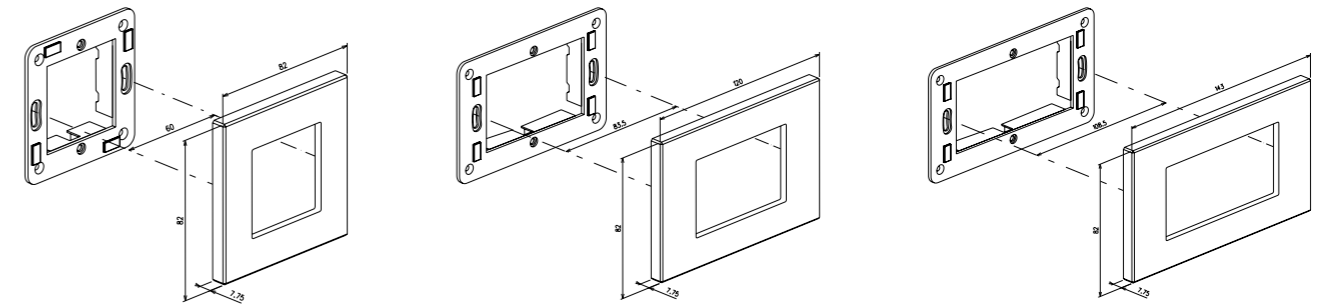

QPLATE® ICONE RETROILLUMINATE

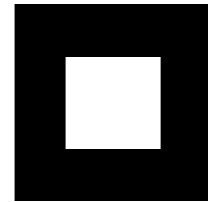

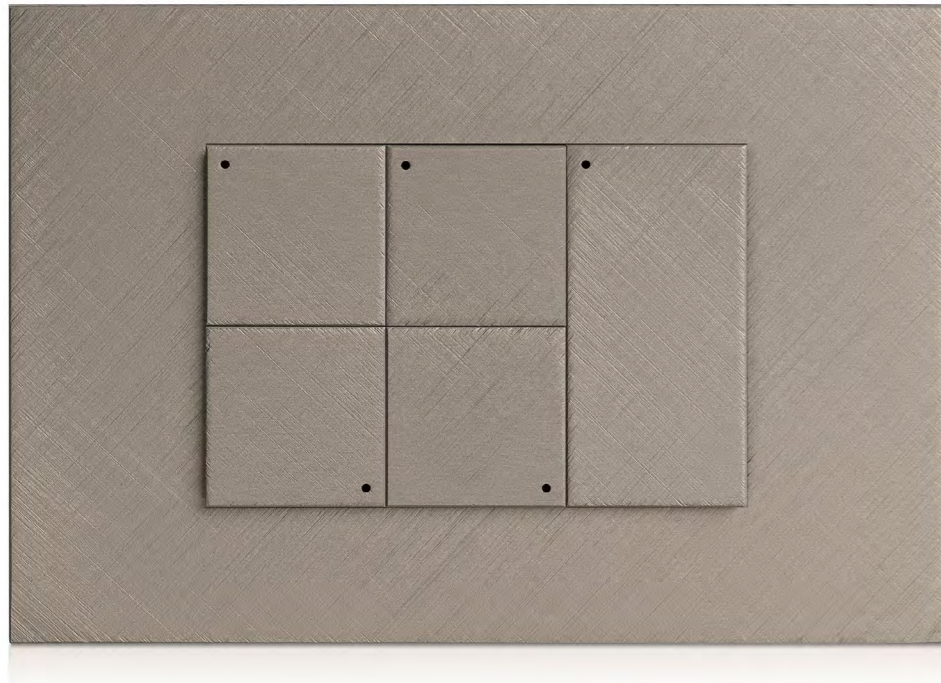

plate

INFINITE COMBINAZIONI DI LAYOUT E PULSANTI

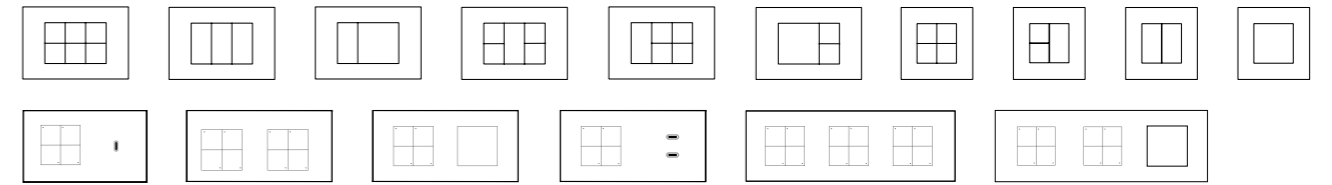

PULSANTI



BACKLIT (RGB)

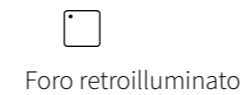

ICONE E SIMBOLI

Icone incise a laser personalizzabili

TECNOLOGIA 12/24V



USB-C CARICATORI

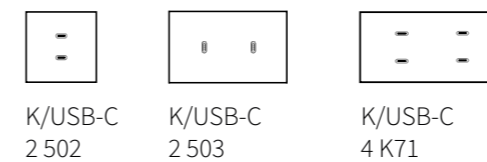

MISURE DISPONIBILI

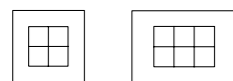

502 503

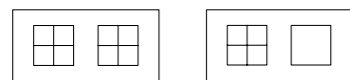

K71 K71MIX

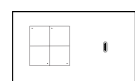

504 - USBC

PRESE

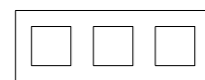
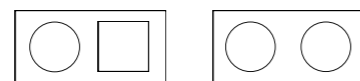
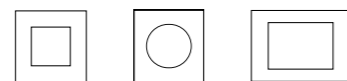

PERSONALIZZAZIONI

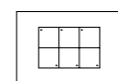

Angolo arrotondato
Contorno raggato
Contorno vivo

KPLATE® 502

CARATTERISTICHE
MECCANICHE (MM)

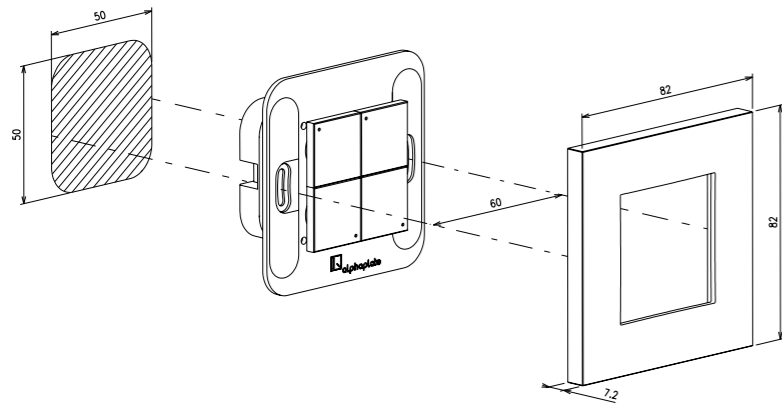

DIMENSIONE (MM)

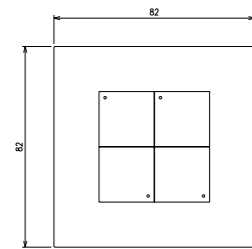

Vista frontale

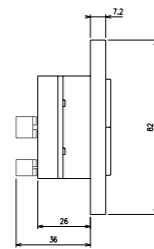

Vista laterale BUS

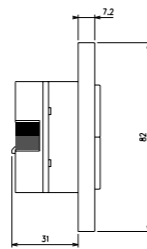

Vista laterale KNX

KPLATE® 503

CARATTERISTICHE
MECCANICHE (MM)

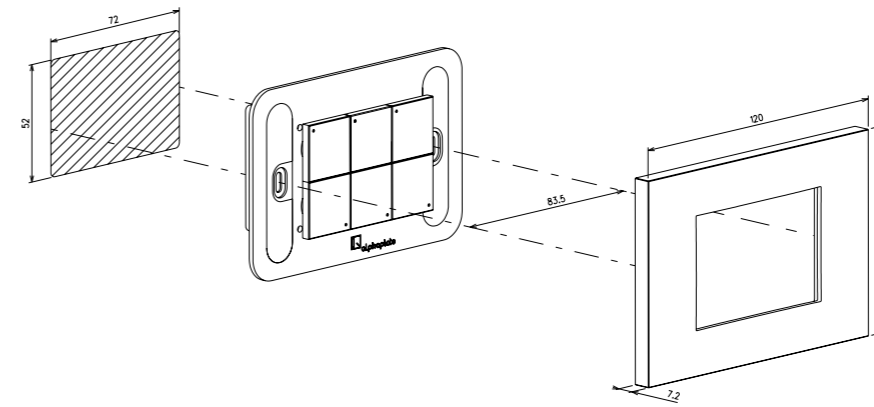

DIMENSIONE (MM)

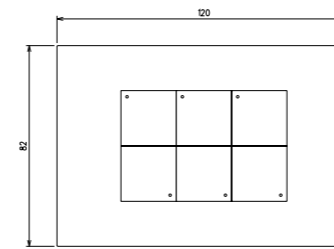

Vista frontale

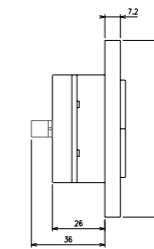

Vista laterale BUS

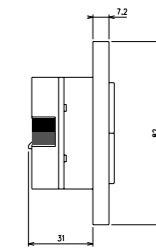

Vista laterale KNX

KPLATE® K71

CARATTERISTICHE
MECCANICHE (MM)

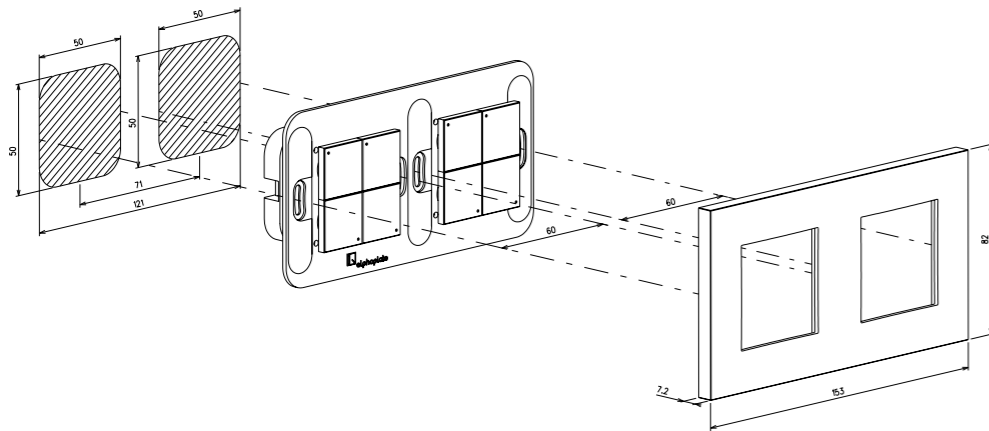

DIMENSIONE (MM)

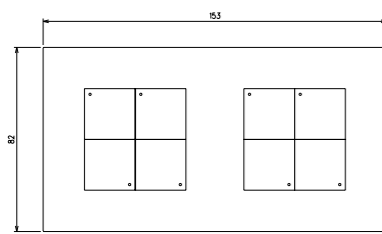

Vista frontale

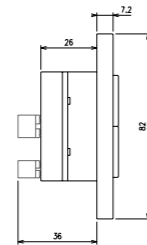

Vista laterale BUS

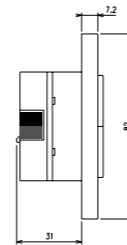

Vista laterale KNX

KPLATE® K71MIX

CARATTERISTICHE
MECCANICHE (MM)

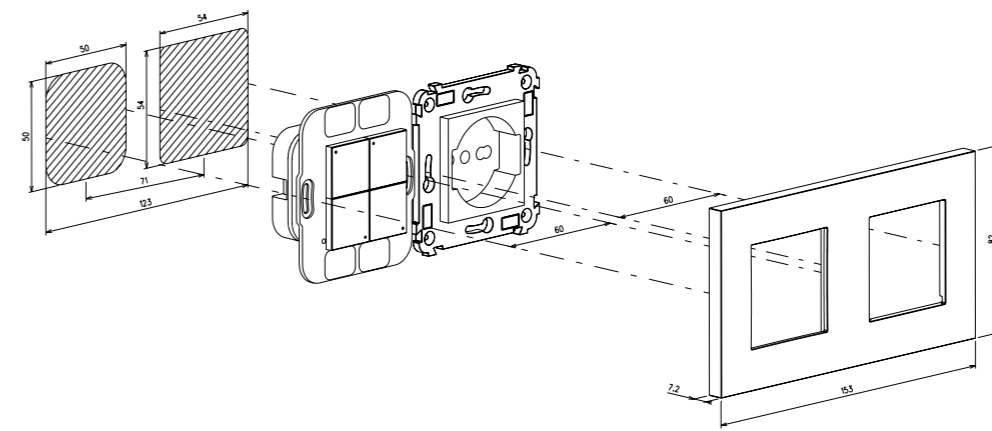

DIMENSIONE (MM)

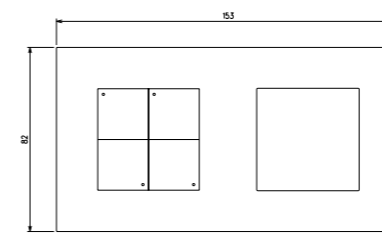

Vista frontale

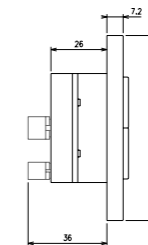

Vista laterale BUS

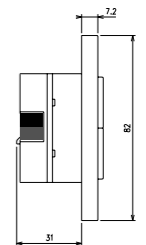

Vista laterale KNX

KPLATE® 142

CARATTERISTICHE
MECCANICHE (MM)

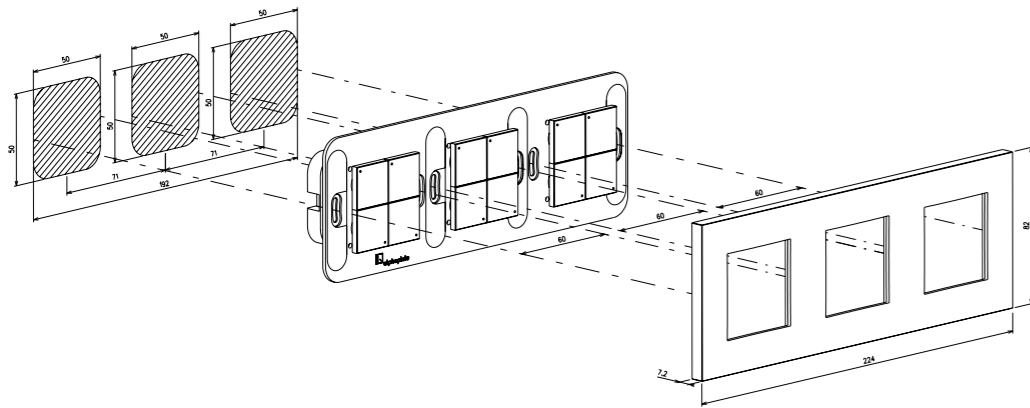

DIMENSIONE (MM)

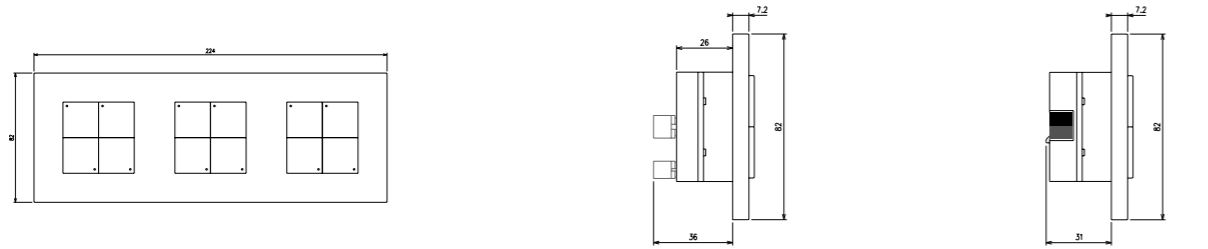

Vista frontale

Vista laterale BUS

Vista laterale KNX

KPLATE® 142 MIX

CARATTERISTICHE
MECCANICHE (MM)

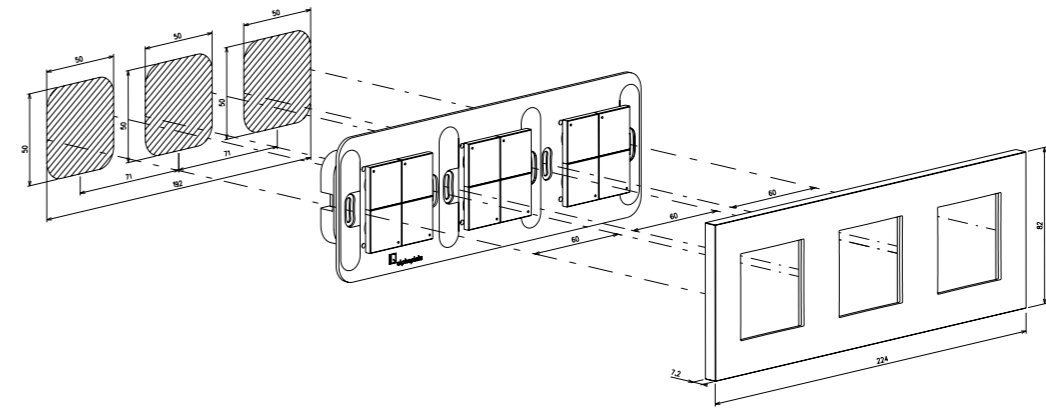

DIMENSIONE (MM)

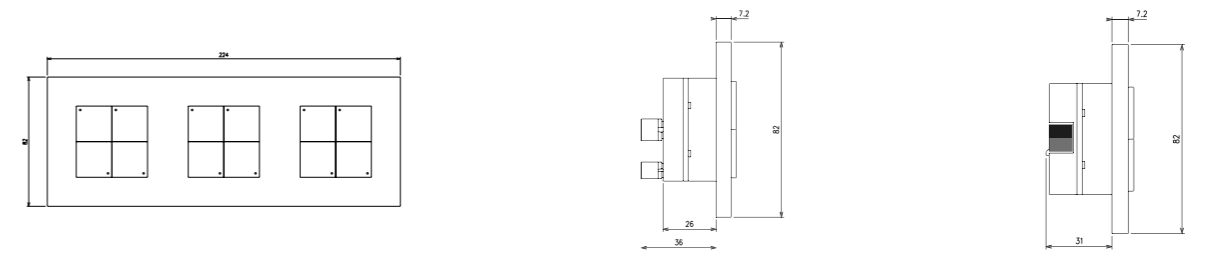

Vista frontale

Vista laterale BUS

Vista laterale KNX

KPLATE® PRESE

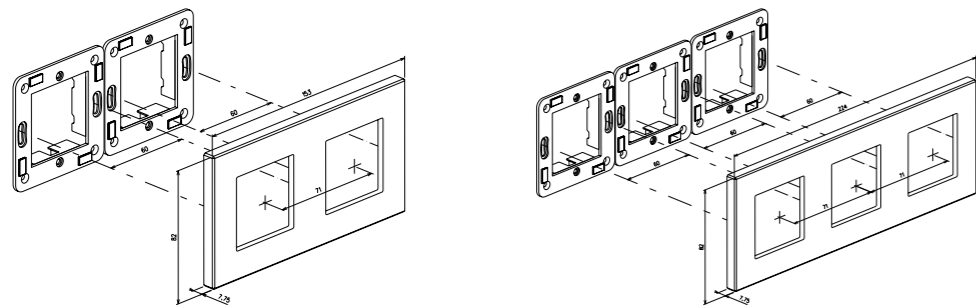
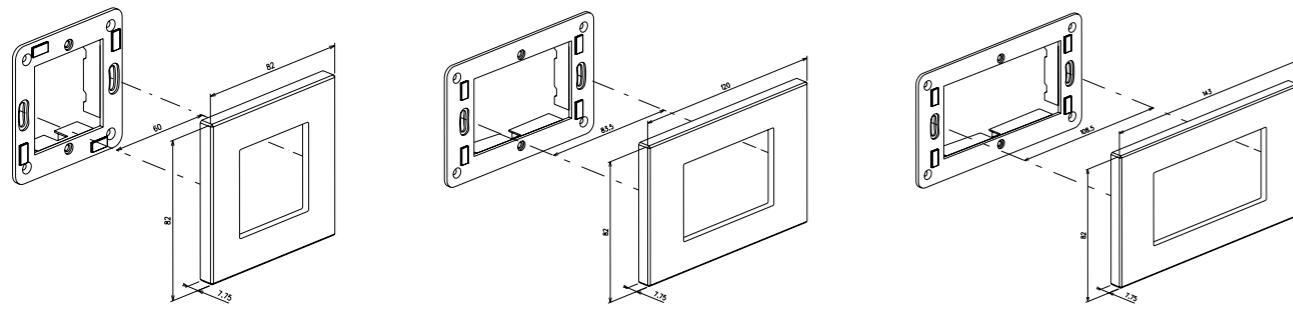

KPLATE® PULSANTI

KPLATE PUÒ ESSERE CONFIGURATA PER
CONTENERE FINO A 12 SINGOLI PULSANTI.

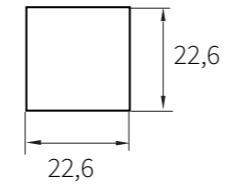

Quadrato (mm)

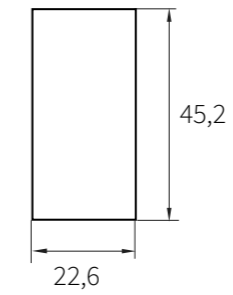

Rettangolare (mm)

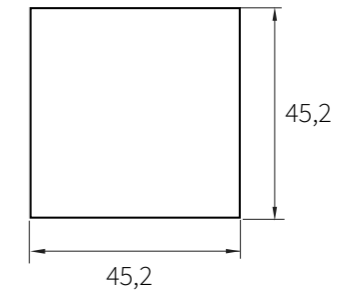

Quadrato grande (mm)

KPLATE® LAYOUT

503

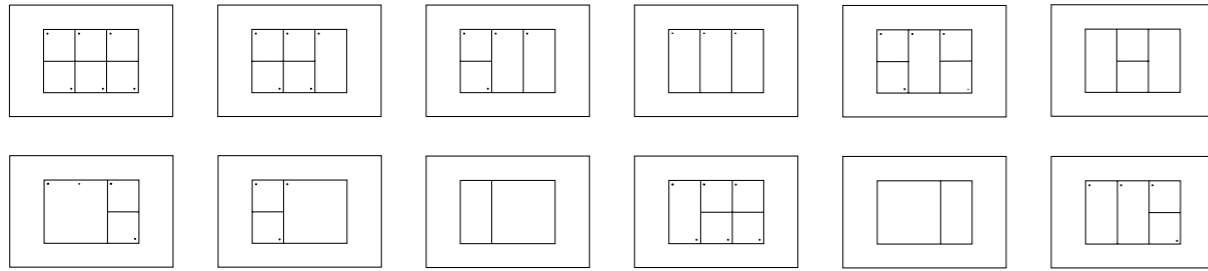

502

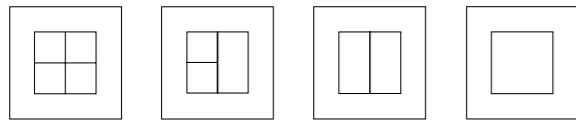

K71

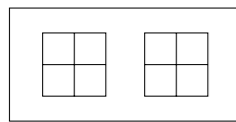

K71 MIX

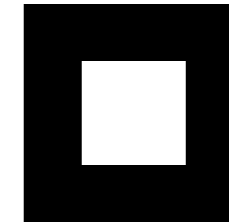
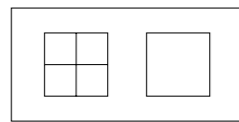

KPLATE® ICONE INCISE RETROILLUMINATE

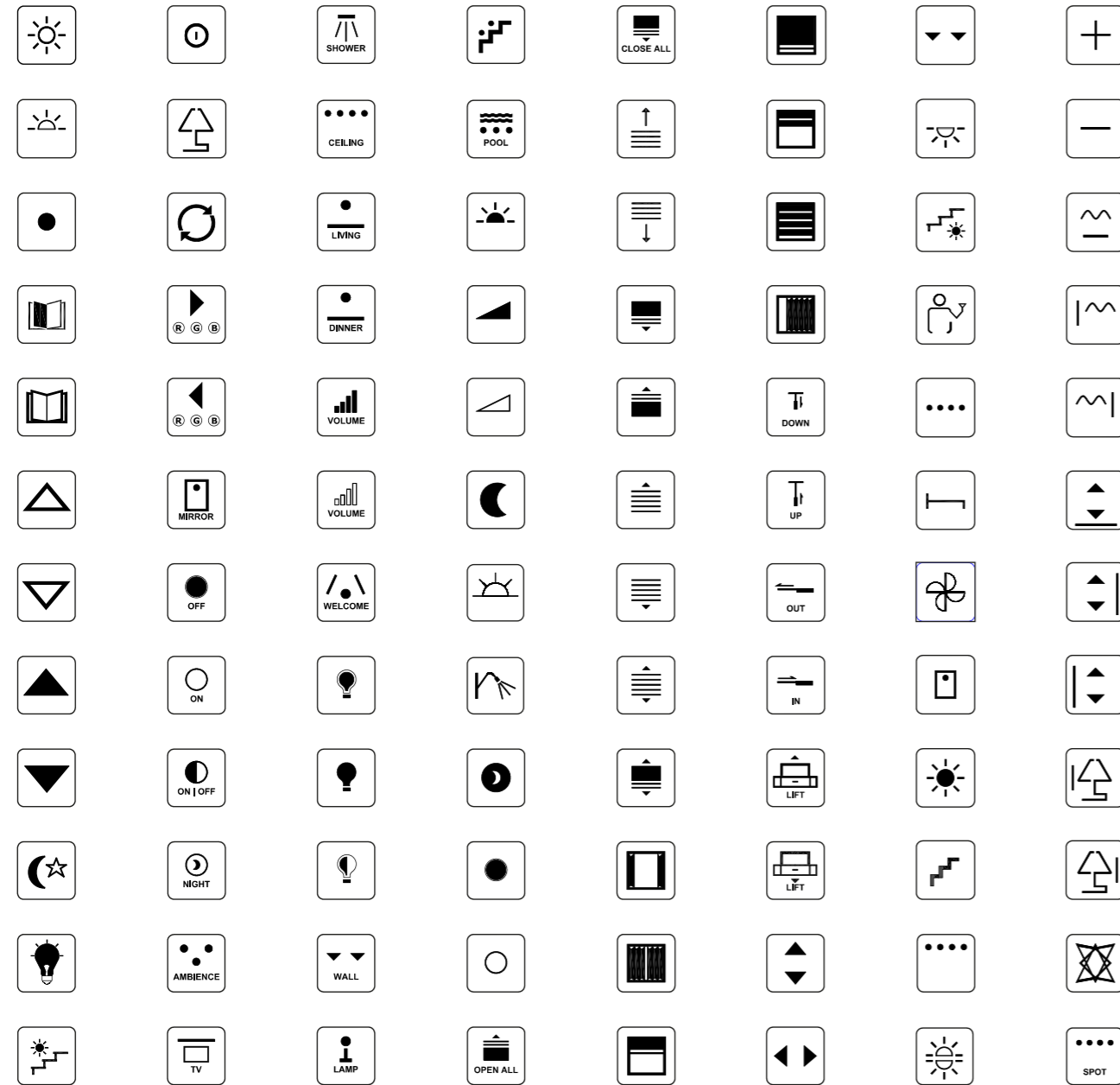

KPLATE® ICONE INCISE RETROILLUMINATE

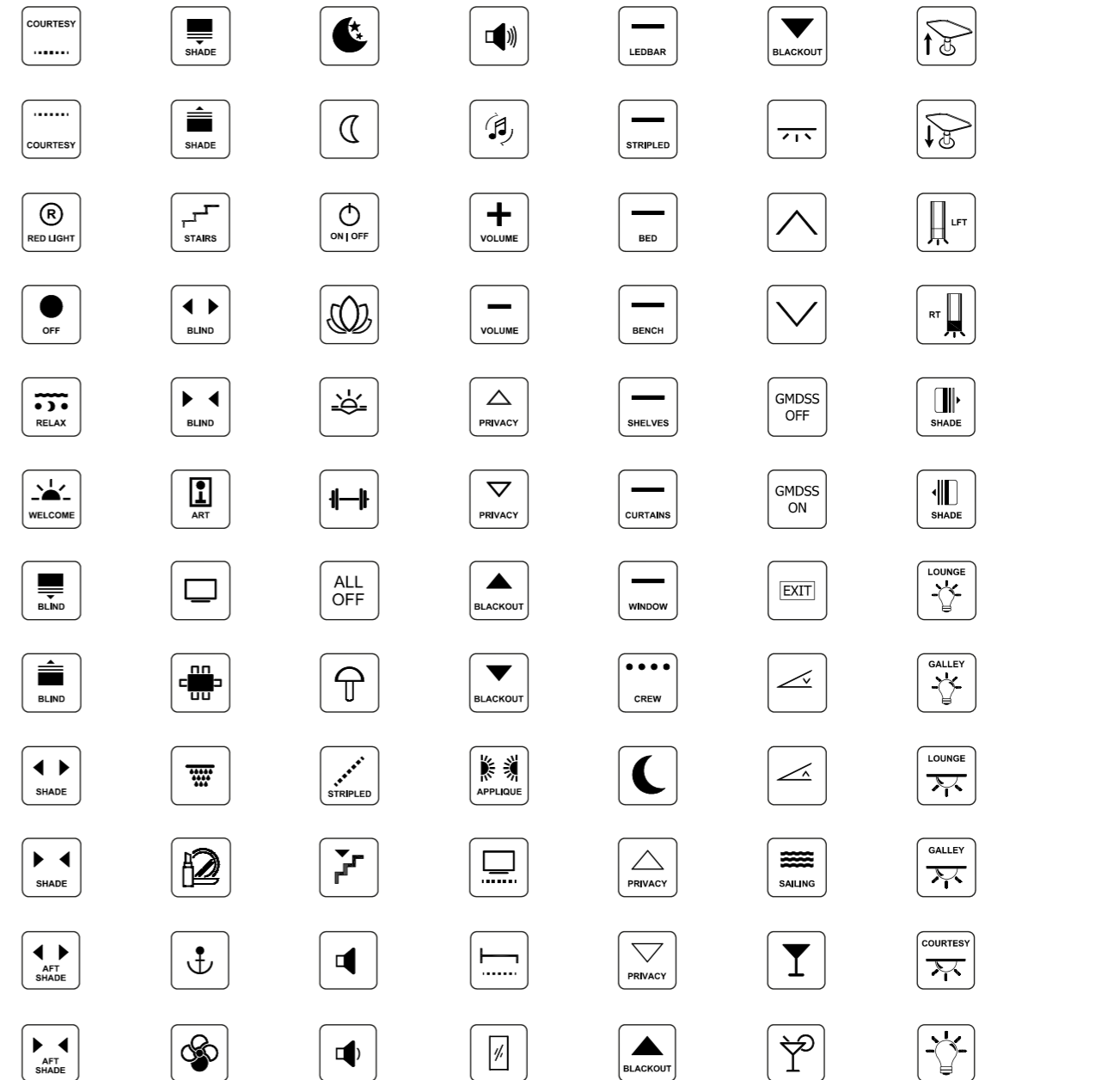

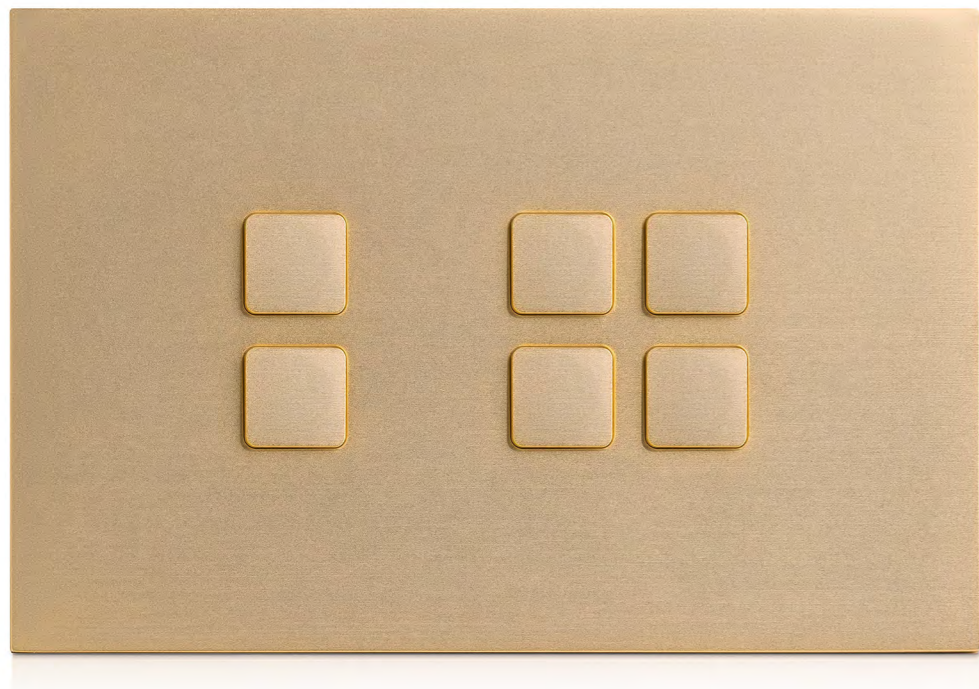

H
plate

INFINITE COMBINAZIONI DI LAYOUT E PULSANTI

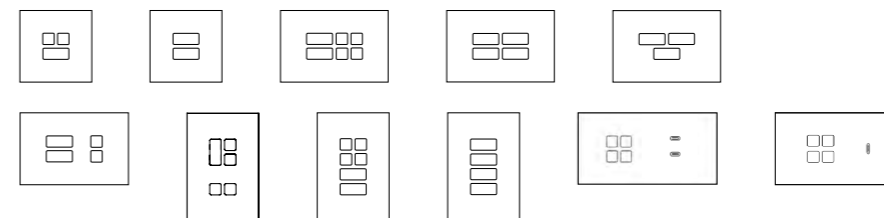

PULSANTI



BACKLIT (BLU O BIANCO)

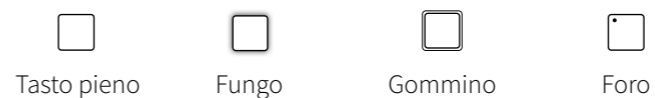

ICONE E SIMBOLI

Icone incise a laser personalizzabili

TECNOLOGIA



USB-C CARICATORE

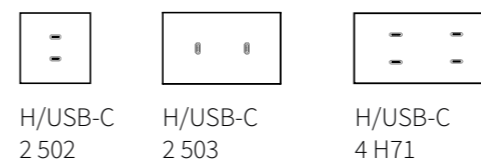

MISURE DISPONIBILI

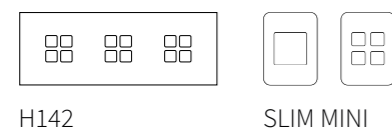
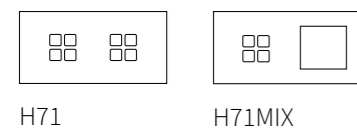
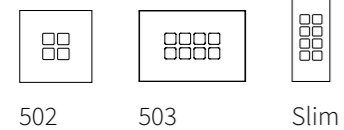

PRESE

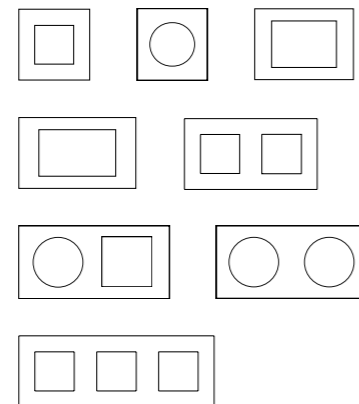

PERSONALIZZAZIONI

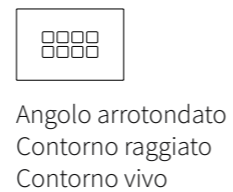

Angolo arrotondato
Contorno raggato
Contorno vivo

HPLATE® RETROILLUMINAZIONE



Tasti quadrati

Retroilluminazione bianca a fungo

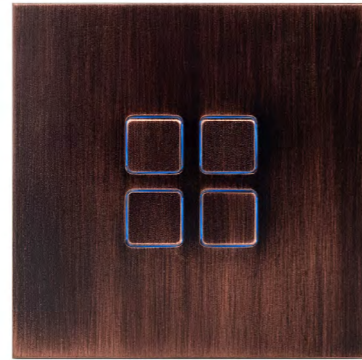

Tasti quadrati

Retroilluminazione blu a fungo



Tasti quadrati

Retrolluminazione bianca con foro



Tasti quadrati, tasti pieni

Senza retroilluminazione

HPLATE® TASTI



Tasti quadrati pieni

Senza retroilluminazione



Tasti rotondi pieni

Senza retroilluminazione



Tasti quadrati pieni

Senza retroilluminazione



Tasti pieni rettangolari

Senza retroilluminazione

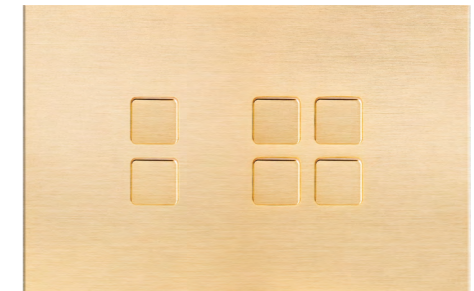

Tasti quadrati pieni

Senza retroilluminazione

HPLATE® 502

CARATTERISTICHE
MECCANICHE (MM)

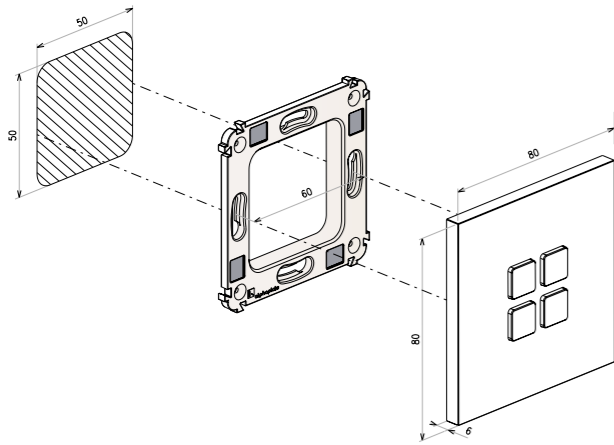

DIMENSIONE (MM)

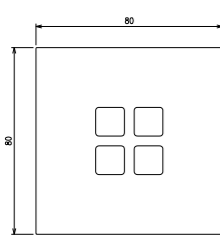

Vista frontale

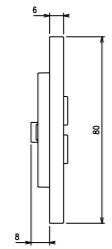

Passiva
vista laterale

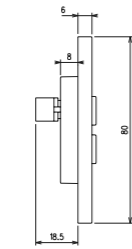

Passiva con Led
vista laterale

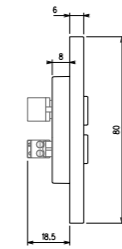

BUS
vista laterale

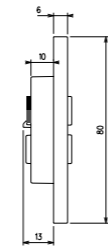

KNX
vista laterale

HPLATE® 503

CARATTERISTICHE
MECCANICHE (MM)

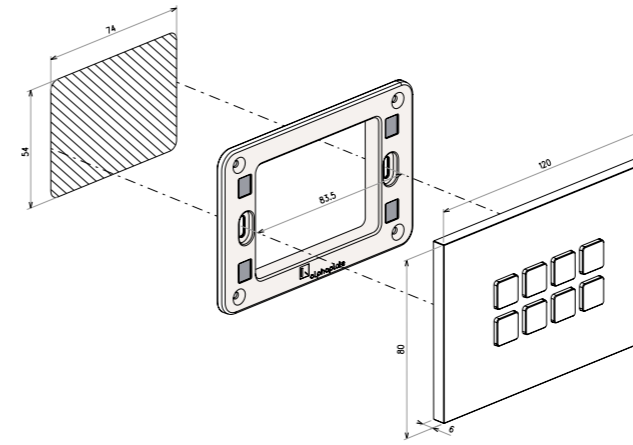

DIMENSIONE (MM)

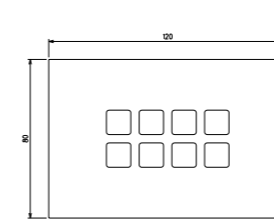

Vista frontale

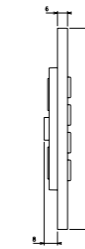

Passiva
vista laterale

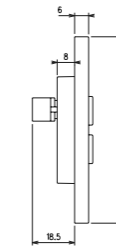

Passiva con Led
vista laterale

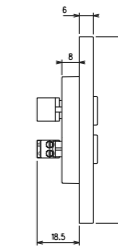

BUS
vista laterale

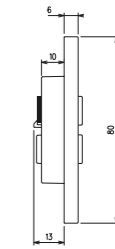

KNX
vista laterale

HPLATE® SLIM

CARATTERISTICHE
MECCANICHE (MM)

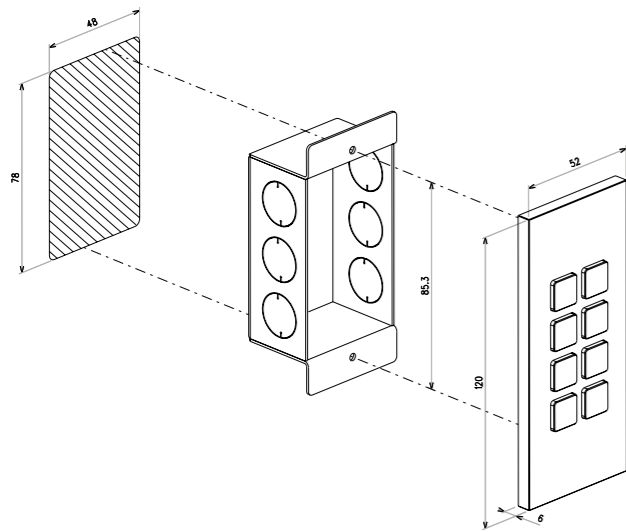

DIMENSIONE (MM)

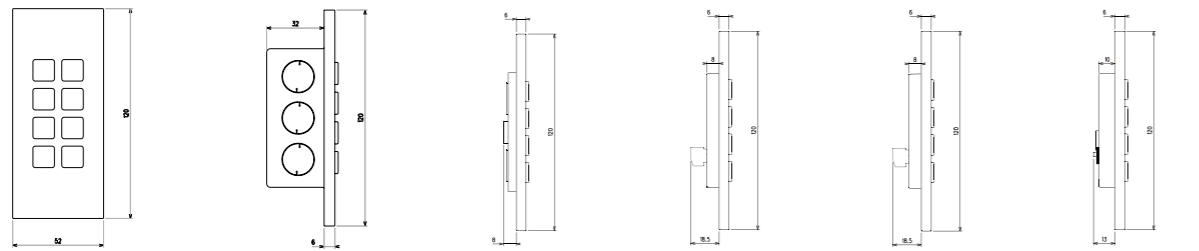

Vista frontale Vista laterale Passiva vista laterale Passiva con Led vista laterale BUS vista laterale KNX vista laterale

HPLATE® H71

CARATTERISTICHE
MECCANICHE (MM)

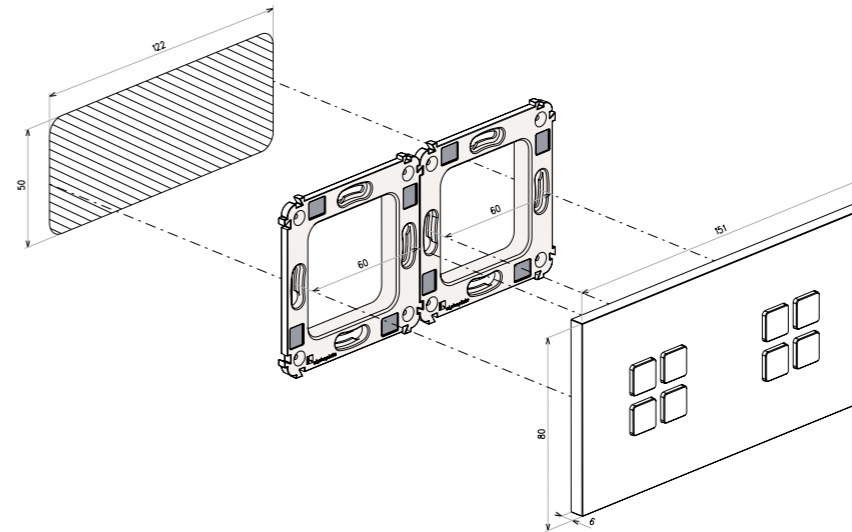

DIMENSIONE (MM)

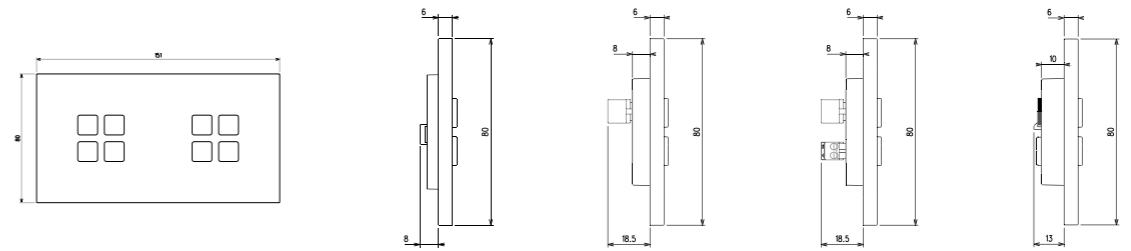

Vista frontale Passiva vista laterale Passiva con Led vista laterale BUS vista laterale KNX vista laterale

HPLATE® H71MIX

CARATTERISTICHE
MECCANICHE (MM)

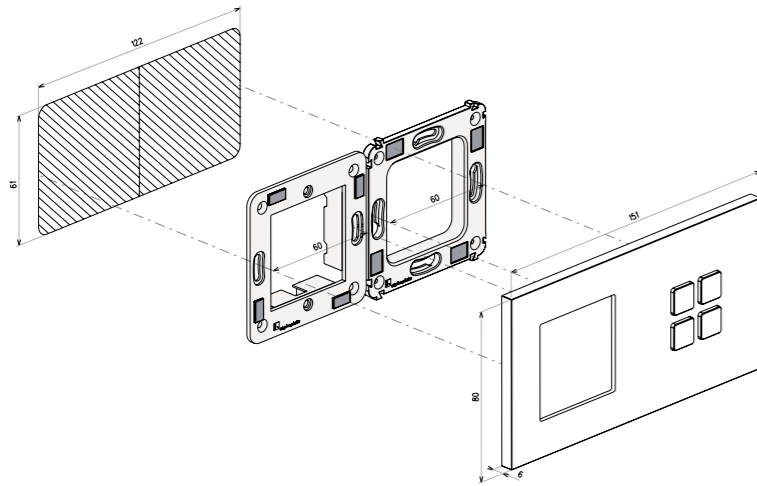

DIMENSIONE (MM)

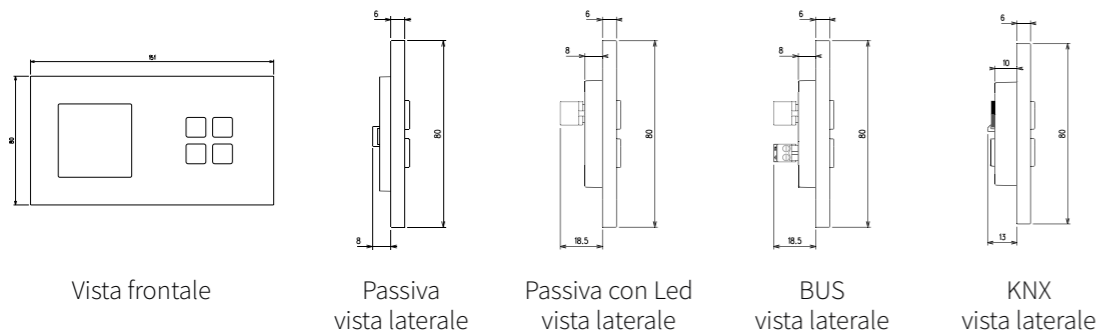

HPLATE® H142

CARATTERISTICHE
MECCANICHE (MM)

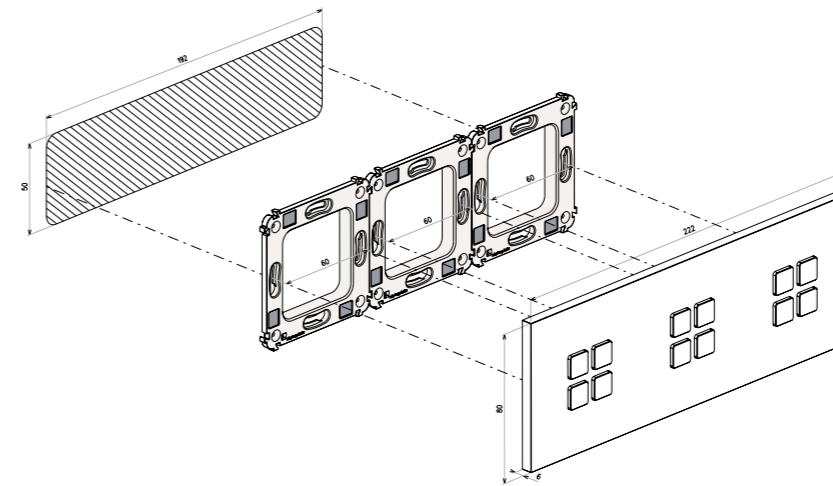

DIMENSIONE (MM)

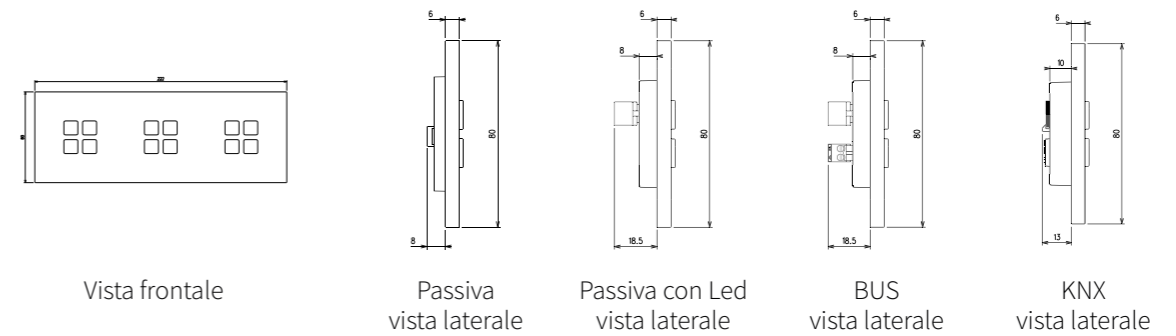

HPLATE® H142MIX

CARATTERISTICHE
MECCANICHE (MM)

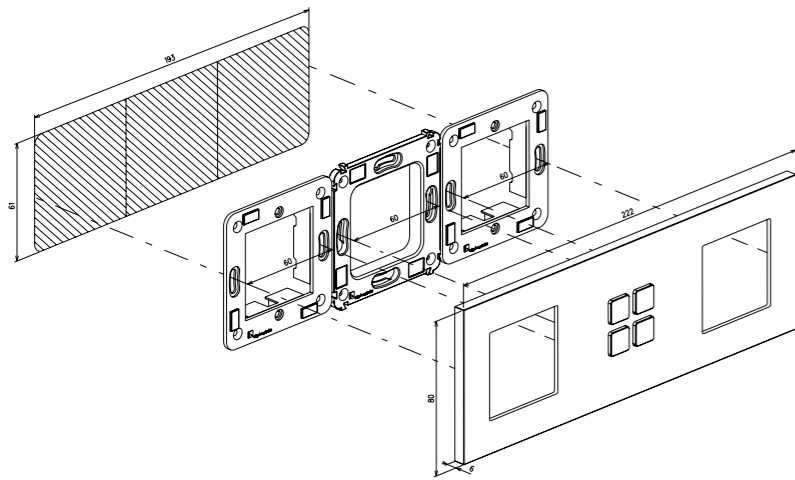

DIMENSIONE (MM)

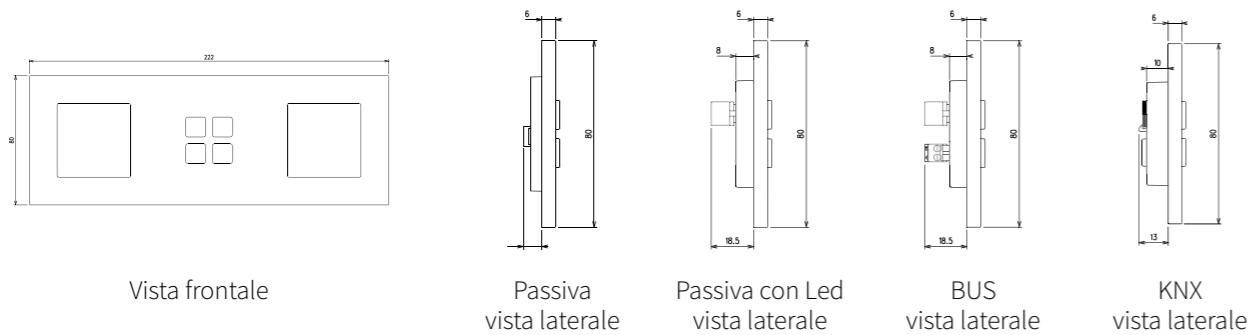

HPLATE® PULSANTI

HPLATE PUÒ ESSERE CONFIGURATA PER
CONTENERE FINO A 12 SINGOLI PULSANTI.

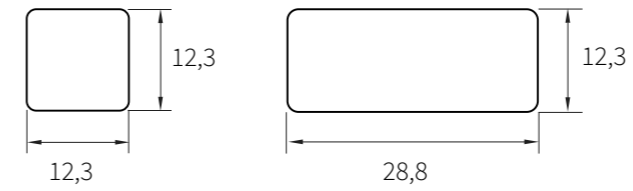

Tasto quadrato e rettangolare (mm)

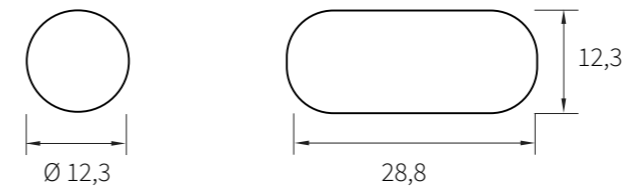

Tasto rotondo e ovale (mm)

HPLATE® PRESE

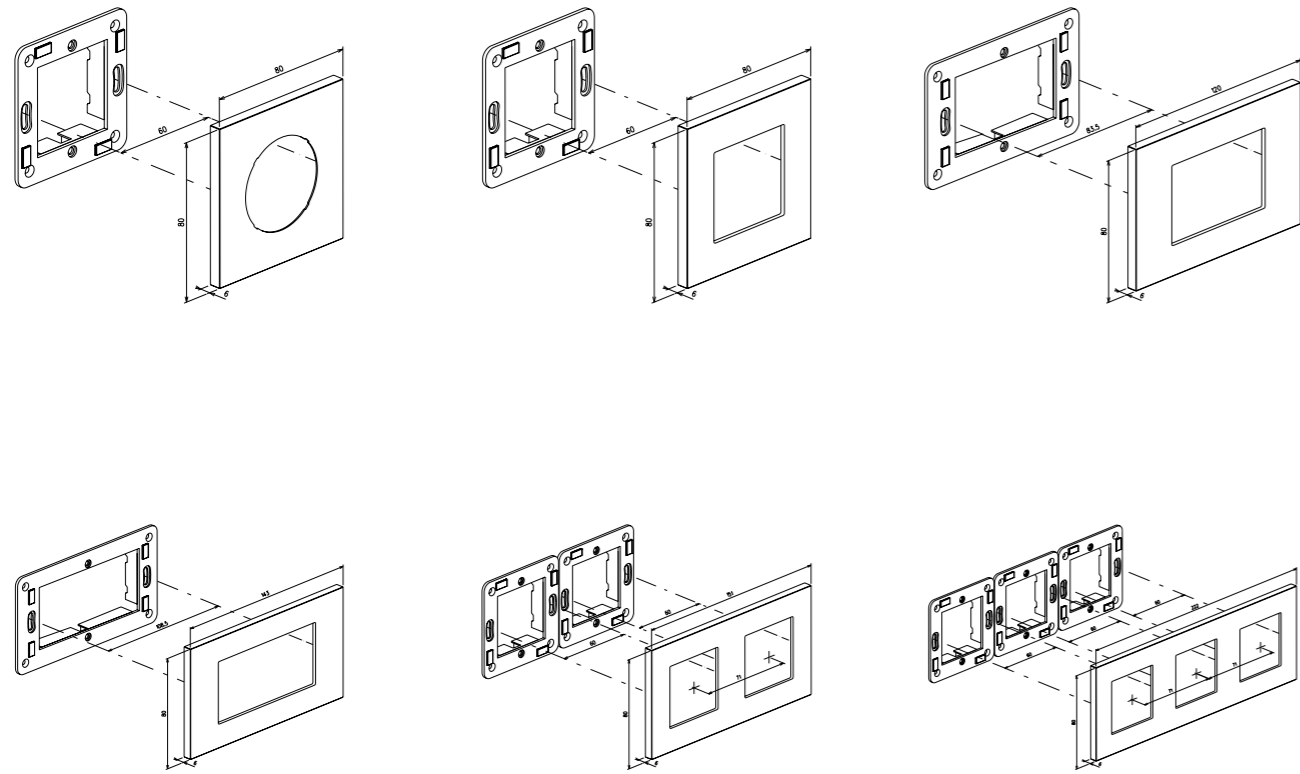

HPLATE® LAYOUT

503

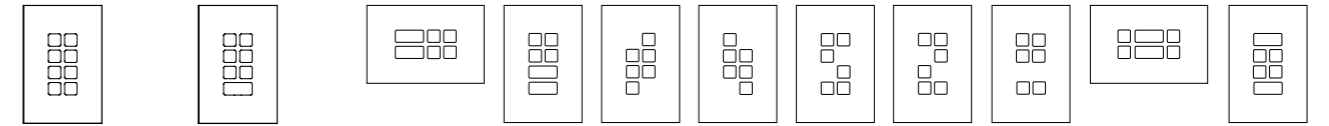

8 pulsanti

7 pulsanti

6 pulsanti



5 pulsanti

4 pulsanti

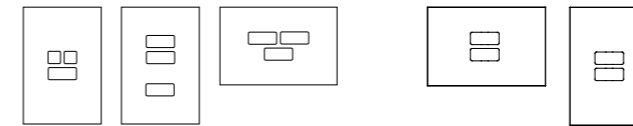

3 pulsanti

2 pulsanti

503 SLIM

502

H71

H71 MIX

H142

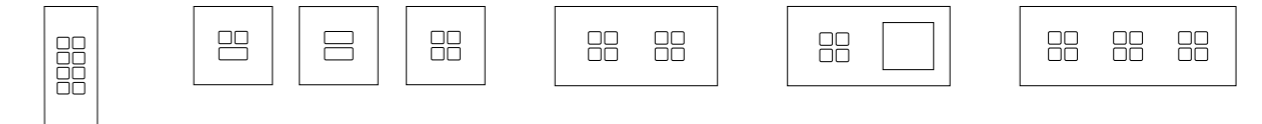



plate

CORNICI



Completamente personalizzabili

INFINITE COMBINAZIONI DI LAYOUT E PULSANTI

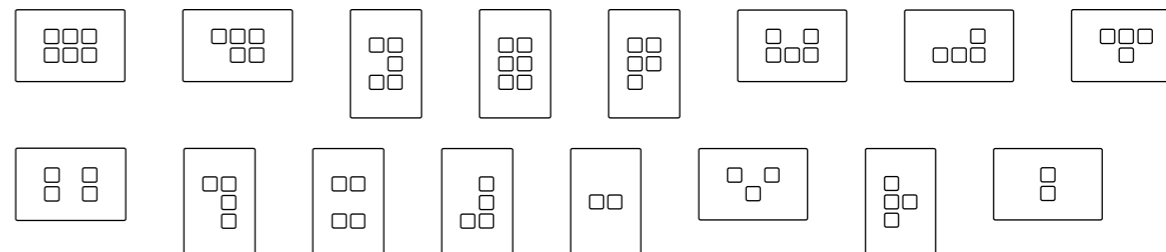

PULSANTI



Squared

BACKLIT



Blu e Bianco

ICONE E SIMBOLI

Icone personalizzate serigrafate

TECNOLOGIA 12/24V



STANDARD ITALIANO



503

PRESE



FORMA

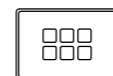

Angolo smussato

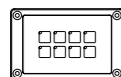

plate 67

STANDARD ITALIANO



Mini



Standard

FORMA



Angolo
smussato

CORNICI



Completamente
personalizzabili

INFINITE COMBINAZIONI DI LAYOUT E PULSANTI

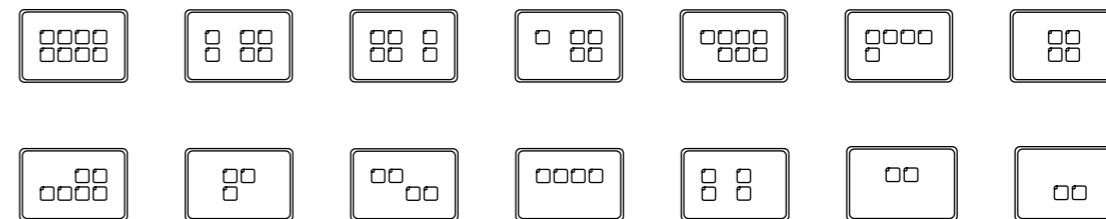

PULSANTI



Quadrato

BACKLIT



Blu
o Bianco

ICONE E SIMBOLI

Icone personalizzate
serigrafate

TECNOLOGIA 12/24V



+ HPLATE® 502

CARATTERISTICHE
MECCANICHE (MM)

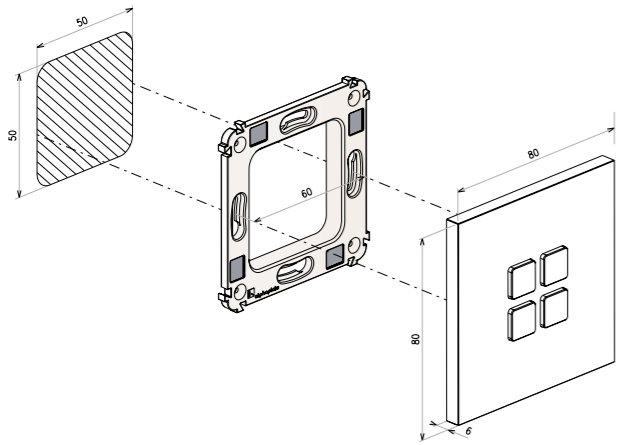

DIMENSIONE (MM)

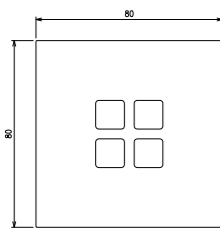

Vista frontale

Passiva
vista laterale

Passiva con Led
vista laterale

BUS
vista laterale

KNX
vista laterale

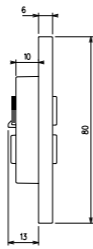
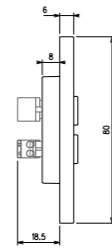
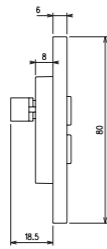

+ KPLATE® 502

CARATTERISTICHE
MECCANICHE (MM)

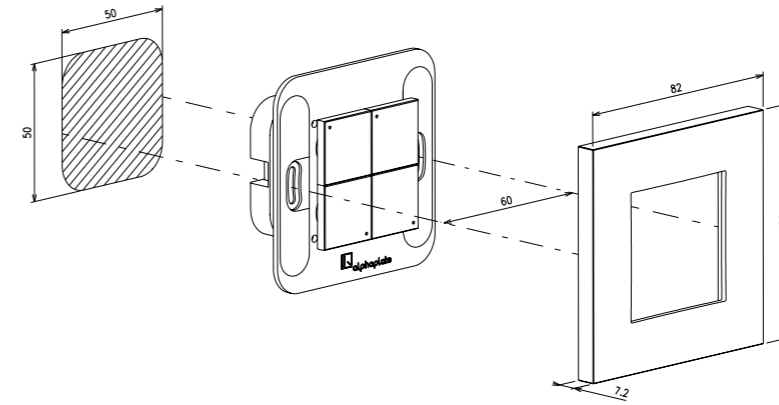

DIMENSIONE (MM)

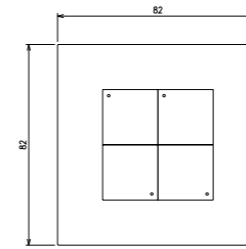

Vista frontale

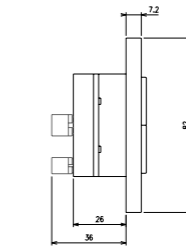

Vista laterale BUS

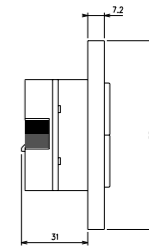

Vista laterale KNX



V.V.C. Srl

Via Marina di Levante, 3 | 55049 Viareggio (LU) Italy
Tel. +39 0584 383354 | Fax. +39 0584 383270 | info@alphaplate.it

www.alphaplate.it

